

KÄRCHER

makes a difference



كارن تجارت
(سهامي خاص)





در باره کارن تجارت

شرکت کارن تجارت تیدا (سهامی خاص) با اتساک بر بیش از ۱۰ سال سابقه درخشان بنیان گذاران خود در زمینه ارائه دستگاه های نظافت صنعتی تأسیس شد. از همان روز های آغازین، کارن تجارت با هدف ارائه محصولات با کیفیت و نوآورانه در این صنعت پا به عرصه وجود گذاشت و به دلیل این هدف متعالی، شرکت **KARCHER** آلمان را به عنوان شریک تجاری خود برگزید. تبلور تجربه، کیفیت، تعهد و نوآوری های این برند معتبر و بین المللی آلمانی در تمامی فعالیت های کارن تجارت از اهداف اصلی این شرکت در بازار ایران می باشد. از دیگر اهداف مهم کارن تجارت بررسی تخصصی و حرفه ای نیازهای نظافتی در صنایع مختلف و ارائه راه حلی بر پایه محصولات بسیار با کیفیت شرکت **KARCHER** می باشد. نیاز مشتری و خواسته های او از مهمترین دغدغه های کارن تجارت می باشد، از این رو مطابق با نیازهای مشتری طیف وسیعی از محصولات **KARCHER** توسط شرکت کارن تجارت ارائه می گردد.

کارن تجارت همانند شرکت **KARCHER** رفتاری متعهدانه را در نحوه ی ارائه محصولات، خدمات پس از فروش و گارانتی در پیش گرفته است و تلاش دارد تا همان کیفیتی را که شرکت **KARCHER** در تمام نقاط جهان ارائه می دهد در ایران ارائه دهد. لذا تمام محصولات را با یک سال گارانتی و پانزده سال خدمات پس از فروش ارائه می دهد.



درباره KARCHER

شرکت KARCHER در سال ۱۹۳۵ توسط آلفرد کارچر تأسیس و فعالیت خود را با تولید انواع هیترها، بخاری کابین هواپیما، کوره سخت کاری آلیاژها در شهر وینتدن آلمان آغاز نمود. این کمپانی، اولین آپشاش فشار قوی (کارواش) را در سال ۱۹۵۰ به اروپا معرفی کرد و در سال ۱۹۶۴ با ادامه فعالیت توسط خانواده کارچر، اولین شعبه خارج از آلمان را در فرانسه تأسیس نمودند. امروزه کمپانی KARCHER آلمان بیش از ۳۰۰۰ نوع محصول متنوع تولید می‌نماید و در بیش از ۱۷ کشور دنیا خط تولید راه اندازی نموده است، همچنین علاوه بر تأسیس کارخانه در مناطق مختلف دنیا، اقدام به تأسیس ۳۵ دفتر منطقه ای جهت مدیریت هرچه بهتر فروش و خدمات پس از فروش خود کرده است. محبوبیت این برند در دنیا به قدری است که کلمه کارچر در هفت دیکشنری معتبر دنیا مترادف با فعل پاک کردن یا Cleaning شده است. بویژه در قاره اروپا، بسیاری از مردم برای شستشوی ماشین و ادوات خود از واژه کارچر کردن استفاده می‌کنند.

KARCHER یکی از فعال ترین کمپانی های دنیا در زمینه فرهنگی نیز می باشد و در همین راستا اقدام به شستشوی مکان های تاریخی و فرهنگی بسیاری در اقصا نقاط دنیا نموده است که از معروف ترین پروژه های انجام شده شستشوی مجسمه یادبود روسای جمهور آمریکا در کوه راشمور و شستشوی مجسمه مسیح در ریودوژانیرو برزیل می باشد. در حال حاضر، این کمپانی با درآمد بیش از ۲/۵ میلیارد یورو در سال در رنکینگ ۱۰۰ برند برتر آلمانی در مکان ۶۲ و از نظر ارزش برند در مکان هفتمین برند معتبر اقتصاد آلمان قرار گرفته است.

برای همه جا، برای حرفه ای ها، برای شما

امروزه حرفه ای ها به دنبال دستگاهی نیستند که بتواند در هر زمینه ای تا حدی کارایی داشته باشد بلکه به دنبال راهکاری هدفمند هستند که وظایف کاری مشخصی را با حداکثر کارایی به انجام برساند. راهکاری کامل، راهکاری به عنوان یک سیستم متعادل و همه جانبه. کارچر همواره در حال تحلیل و شناسایی و بررسی صنایع گوناگون است تا بتواند نیازهای مربوطه ی آنان را بهتر درک کند و مطابق با مراحل آتی روند پیشرفت آنان گام بردارد که حاصل آن ارائه راهکارهایی خلاقانه و کارا و متناسب با اهداف و نیازهای آنان خواهد بود. قدرتمند و قابل اعتماد، کارا و اقتصادی، سبک و کم صدا، کارآمد و بهداشتی. که اینها چیزی نیست جز سیستم کارچر. پیشنهادی برای حرفه ای ها، توسط یک حرفه ای





آنگونه که شما می خواهید ...

چه کسی ادعا می کند نمی توان تمام سلیق را در نظر گرفت؟ ما در کارچر، به همه چیز به شکل متفاوتی می نگریم ... شما شایسته آن هستید که تمام ابزارها و راهکارهای لازم برای موفقیت را در اختیار داشته باشید. روی ما حساب کنید، روی تخصص و تجربه ۸۰ ساله ما و روی پیشرفته ترین تکنولوژی نظافتی در دنیا! نتیجه این اعتماد چیزی نخواهد بود جز: قدرت، استحکام، اطمینان، کارایی، دوام. در یک کلمه: سیستم کارچر







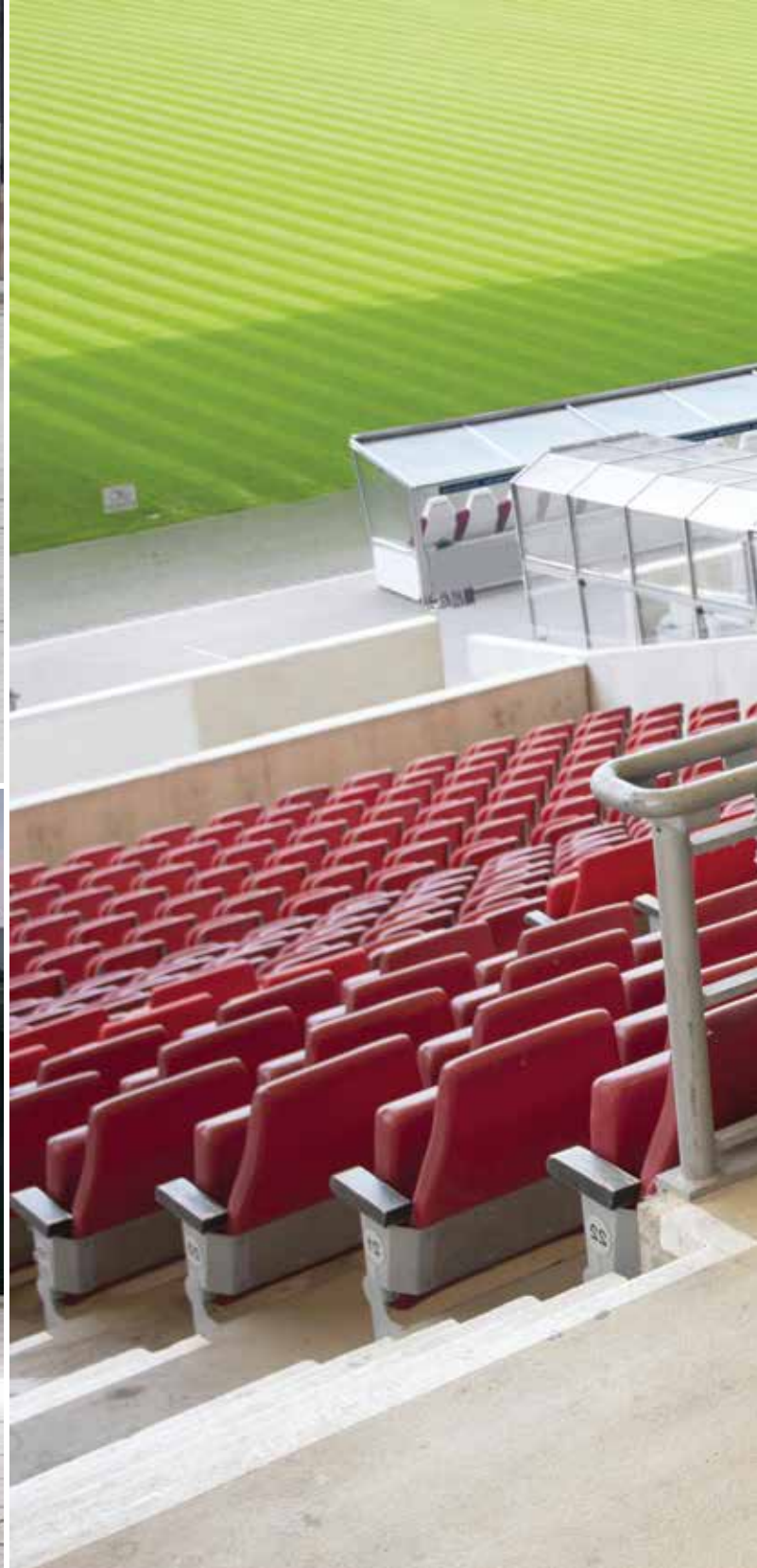

صفحه

۱۰
۳۶
۵۲
۶۲
۷۰
۸۰
۸۶
۹۰

فهرست عناوین

زمین شوی صنعتی
سویپر های صنعتی و شهری
واترجت آب گرم
واترجت آب سرد
جارو برقی صنعتی
فرش شوی و موکت شوی
بخارشوی صنعتی
سایر محصولات

زمین شوی های دستی و سرنشین دار

شرکت KARCHER طیف وسیعی از انواع زمین شوی ها را برای محیط های مختلف ارائه می دهد. به لطف نوآوری های جدید این شرکت در زمینه باتری های با تکنولوژی روز و نوین، زمین شوی های جدید KARCHER سبک تر و با قدرت مانور بالا ارائه می شوند. در طراحی های جدید زمین شوی ها به نکات بسیار ریزی که معمولا در طراحی دیگر شرکت ها توجه نمی شود نیز توجه شده است مانند کد دادن به وسیله رنگ در طراحی (قسمت هایی که با رنگ زرد طراحی شده اند مخصوص اپراتور و قسمت هایی که با رنگ خاکستری کمرنگ طراحی شده اند مخصوص نگهداری و نظافت از دستگاه می باشد) ، نشانگر مرکز ثقل دستگاه برای بلند کردن به وسیله قلاب جرتقیل و حتی طراحی جای دست برای بلند کردن دستگاه های کوچک به وسیله انسان .



صفحه

صفحه فهرست مدل های زمین شوی های دستی و سرنشین دار

۲۶	BD 43/35 C Ep	۱۲	B 300 R I
۲۸	B 40 W Bp	۱۴	B 250 R D 100
۲۸	B 40 C Bp	۱۶	B 150 R Adv D 90
۲۸	B 40 C Bp	۱۸	B 90 R Adv D 75
۳۰	BR 35/12 C Bp Pack	۲۰	BD 50/70 R
۳۲	B 60/10 C	۲۲	B 60 W D 65
۳۴	BDS 51/180 C Adv	۲۴	BD 50/50 C Bp Classic
۳۴	BDS 43/180 C Adv	۲۴	BD 50/60 C Ep Classic
		۲۶	BD 43/25 C BP



۱ ارائه پدهای پولیش مخصوص برای براق شدن سطوح

در صورت نیاز، کارچر پدهای مخصوصی را برای پولیش ارائه می‌کند که بعد از انجام فرآیند شستشو، برای براق شدن سطوح استفاده می‌گردد این پد های مخصوص در انواع مختلف نرم، زبر و استاندارد طراحی شده است و می‌توان برای سطوح مختلفی از جمله سنگ، بتن مسطح، اپوکسی و سرامیک از آنها استفاده کرد.

۲ سیستم سویپر همزمان با اسکرابر

در تمامی دستگاه های اسکرابر برس غلطکی کارچر قابلیت جمع آوری زباله نیز اضافه شده است به طوریکه مخزنی مجزا برای این عملیات پیش بینی شده است و در حین شستشو شدن زمین بوسیله برس، تمامی زباله های پیش روی دستگاه جمع شده و به مخزنی مخصوص انتقال می یابد.

۳ قابلیت نصب تجهیزات نظافتی روی دستگاه ها

این قابلیت فوق العاده کارآمد می باشد به طوریکه در بیشتر اسکرابر های کارچر اپراتور دستگاه می تواند ست کاملی از تجهیزات مکمل نظافتی مانند تی، دستمال و اسپری را به همراه دستگاه حمل نماید و در مواقع لزوم از آنها استفاده کند.

۴ مدیریت هوشمند مصرف مواد شوینده

در این تکنولوژی نیاز نیست مواد شوینده را با آب مخلوط کنید و داخل مخزن آب تمیز بریزید، زیرا دستگاه به وسیله یک مخزن مجزا، مواد شوینده را به میزان لازم و در زمان تزریق آب به برس، به آن اضافه می کند. این تکنولوژی باعث مصرف بسیار کمتر مواد شوینده می گردد.

۵ نظافت در بهترین سطح کیفیت

برس های غلطکی میکروفایبر کارچر مجهز به پیشرفته ترین تکنولوژی برس های اسکرابر می باشد. این نوع برس روی تمامی سطوح از جمله سطوح سخت، نرم و حتی پارچه ای بهترین عملکرد را دارد و هیچگونه لکه ای بعد از انجام فرآیند شستشو روی زمین باقی نمی گذارد.

۶ کم صدا، اقتصادی و کارآمد

با فعال سازی گزینه کارایی بهینه و اقتصادی در اسکرابر های کارچر تمامی قسمت های مصرف کننده انرژی دستگاه، به طور اتوماتیک در بهینه ترین وضعیت مصرف انرژی قرار می گیرند و دستگاه با سطح صدای پایین تر و مصرف باتری و آب و مواد شوینده کمتری عمل خواهد نمود. این ویژگی باعث می شود نیاز کمتری به پرکردن مخازن آب تمیز دستگاه باشد .

۷ قابلیت انتخاب بین دو نوع برس غلطکی و برس دیسکی در اغلب مدل ها

این ویژگی دقیقا به دلیل طرز تفکر کارچر است که در بیشتر دستگاه ها پیاده سازی شده است، و کارچر به نیاز های مشتریان خود و سلیقه آنها در استفاده از هر دو نوع برس احترام گذاشته است. در محصولات کارچر شما می توانید برس مورد نیاز خود را انتخاب کنید و محدودیتی در طراحی در نظر گرفته نشده است.

B 300 R I

زمین شوی و سویپر صنعتی سرنشین دار کلاس ۳۰۰ لیتری

دستگاه زمین شوی و سویپر صنعتی B 300 R I یکی از بزرگترین دستگاه های موجود در دنیا در نوع خود می باشد . این دستگاه با دو موتور دیزل و گاز سوز قابلیت عملکرد دارد و امکان تخلیه هیدرولیکی زباله در ارتفاع یک و نیم متری ، مخزن آب تمیز و آب کثیف مجزا ، مخزن جمع آوری زباله و سرعت بالای حرکت از این دستگاه یکی از مناسبترین مدل ها برای استفاده در مکان های وسیع را ساخته است .

این دستگاه قابلیت حرکت در شیب های تا شانزده درجه را دارد و سرعت دوازده کیلومتر در ساعت باعث شده است کارایی دستگاه تا ۱۶۰۰۰ هزار متر مربع در ساعت افزایش یابد.

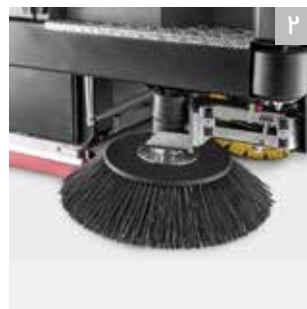

۳ برس رولی قدرتمند

- برس رولی این دستگاه وزن بسیار زیادی را روی زمین ایجاد می کند به طوری که برای سطوحی که دارای آلودگی های روغنی و چرب نیز می باشند بسیار مناسب است . همچنین این برس به راحتی و بدون هیچ ابزاری قابلیت تعویض و یا نصب را دارا می باشد .

۱ تخلیه هیدرولیکی زباله

- زباله های انباشته شده در مخزن سویپر دستگاه با قابلیت تخلیه هیدرولیکی تا ارتفاع یک و نیم متر به راحتی و بدون دخالت نیروی انسانی تخلیه می گردد.

۴ کنترل پنل

- کنترل پنل این دستگاه طوری طراحی شده است که از سیستم های الکترو مکانیکی حداکثر بهره را ببرد به طوری که تمامی امکانات دستگاه بدون پیچیدگی خاصی در دسترس اپراتور می باشد .

۲ برس های سویپر کناری

- برس های سویپر کناری که در سمت چپ و راست دستگاه قابل نصب می باشند به کمک برس مرکزی سویپر دستگاه آمده و عرض قابل پوشش دستگاه را تا ۱۷۵۵ میلی متر افزایش می دهند . این برس ها قابلیت جایگزین به وسیله برس های اسکرابر را نیز دارند.

made
in
Germany

جدول مشخصات فنی و تجهیزات

B 300 R I

- قابلیت نصب برس های اسکرابر و سویپر کناری
- قابلیت نصب سقف محافظ بالای سر اپراتور
- موتور دیزلی و یا گاز سوز

مشخصات فنی:

۱۷۵۵	mm	قطر برس شستشو و سویپر
۱۴۴۰	mm	پهنای خشک کنندگی
۱۶۵۵۰	m ² / h	کارایی
۳۰۰	l	حجم مخزن آب تمیز
۳۰۰	l	حجم مخزن آب کثیف
۱۲	Km / h	سرعت حرکت
۱۶	%	شیب حرکت
۱۷۴۵	Kg	وزن
۲۴۰۰ X ۱۵۴۰ X ۱۷۶۰	mm	ابعاد دستگاه (L x W x H)

تجهیزات همراه دستگاه :

■	برس مخصوص
■	تیغه لاستیکی
۱ - ۴۸۰ - ۲۳۵ - ۲	کد سفارش



B 250 R D 100

زمین شوی صنعتی سرنشین دار کلاس ۲۵۰ لیتری



این دستگاه اسکرابر یکی از بزرگترین دستگاه های اسکرابر طراحی شده در دنیا می باشد که به دلیل ویژگی های منحصر به فردی مانند قابلیت نصب سیستم کاملا حرفه ای و مجزای سویپر، نصب حفاظ در بالای سر اپراتور، سیستم جاروبرقی و خرطومی جاروبرقی صنعتی در پشت دستگاه و هندلینگ بسیار راحت آن به همراه تمامی آپشن های مدل B150R مانند مدیریت مصرف مواد شوینده، سیستم اتوماتیک کنترل فشار برس روی زمین و رابط کاربری بسیار آسان، تبدیل به یکی از بهترین اسکرابر های دنیا برای مکان های بسیار وسیع شده است. این اسکرابر با ۶ باتری بزرگ ۶ ولت خود قابلیت کارکرد طولانی مدت دارد، همچنین علی رغم مخازن بسیار بزرگ ۲۵۰ لیتری آب تمیز و کثیف خود به دلیل طراحی ویژه آن مانور بسیار مطلوبی دارد.

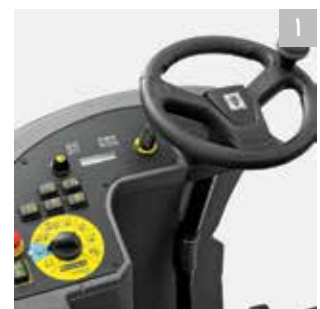
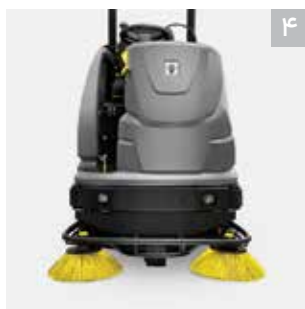

۱ سیستم کارایی بهینه (Eco Efficiency)

- در حالت استفاده از این سیستم میزان مصرف آب، سرعت چرخش برس و قدرت مکش به صورت اتوماتیک در بهینه ترین سطح خود قرار می گیرد و باعث صرفه جویی در مصرف آب و توان باتری دستگاه می گردد.

۳ قابلیت نصب حفاظ یا سقف بالای سر اپراتور

- نصب حفاظ در مکان های پر خطر و در فضاهای باز از لحاظ ایمنی بسیار پراهمیت است.

۲ پرکن آسان مخزن آب تمیز

- سیستم پر کردن مخزن آب تمیز در این دستگاه به وسیله یک کانکتور مخصوص انجام می گیرد و به محض پر شدن حجم مخزن، جلوی پر شدن بیش از اندازه مخزن گرفته می شود.

۴ قابلیت نصب برس سویپر

- در مکان هایی که سطح زمین دارای زباله های درشت نیز می باشد می توان با نصب برس های سویپر بر روی دستگاه علاوه بر شستشوی زمین از امکان جاروی دستگاه نیز استفاده کرد. در این حالت زباله های درشت در یک مخزن مجزای ۲۰ لیتری جمع آوری می گردد.



جدول مشخصات فنی و تجهیزات

B 250 R D 100

- ۶ عدد باطری ۶ ولت (زمان کارکرد طولانی)
- مانور بسیار بالا علی رغم حجم مخازن ۲۵۰ لیتری
- قابلیت نصب برس های سوییپر

مشخصات فنی:

۱۰۰۰	mm	قطر برس شستشو
۱۰۶۰	mm	پهنای خشک کنندگی
۸۰۰۰	m ² / h	کارایی
۲۵۰	l	حجم مخزن آب تمیز
۲۵۰	l	حجم مخزن آب کثیف
۶۷	db	صدای کارکرد
۶ عدد ، ۶ ولت	pcs	تعداد باطری
۱۲۵۰	Kg	وزن با باطری
۱۹۰۰ X ۱۰۶۰ X ۱۵۵۰	mm	ابعاد دستگاه (L x W x H)

تجهیزات همراه دستگاه :

■	باتری ها
■	شارژر
■	برس مخصوص
■	تیغه لاستیکی
۱۰۴۸۰ - ۲۳۰۰۰۲	کد سفارش

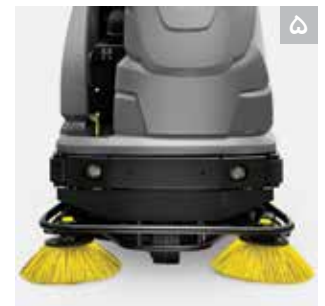
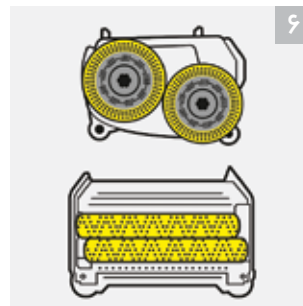

۷ قابلیت نصب خرطومی پاشش و مکش در پشت دستگاه

- در مکان های باریک و در مکان های که برای دستگاه قابل دسترس نیست کاربر می تواند به وسیله خرطومی پاشش و مکش پشت دستگاه اقدام به شستشو و خشک کردن سطوح باریک نماید.

۵ دارای چراغ روشنایی جلو

- دو عدد چراغ LED دستگاه کمک می کند که دستگاه حتی در مکان های کم نور و تاریک نیز به راحتی حرکت کند.

۸ سیستم مدیریت مواد شوینده chem dose system

- دستگاه دارای تکنولوژی پیشرفته کنترل پاشش مواد شوینده از داخل یک مخزن مجزا می باشد که مصرف مواد شوینده را تا ۱۰ مرتبه کاهش می دهد و نیازی به ترکیب مواد شوینده در مخزن آب تمیز دستگاه نمی باشد.

۶ قابلیت نصب برس دیسکی و یا رولی و تنظیم فشار روی زمین

- این دستگاه دارای قابلیت استفاده از دو نوع برس برای شستشو می باشد یکی از نوع معمول دیسکی و دیگری از نوع غلطکی که در نوع برس غلطکی دارای مخزن جمع آوری زباله نیز می باشد. همچنین فشار برس روی زمین با تکنولوژی FACT به صورت اتوماتیک تنظیم می شود.

B 150 R Dose D 90

زمین شوی صنعتی سرنشین دار کلاس ۱۵۰ لیتری



دستگاه اسکرابر B150 R کمپانی کارچر دقیقاً بر اساس نیازهای متنوع مشتریان کارچر طراحی شده است و بیشترین ایمنی، امکانات، لوازم جانبی، سهولت استفاده و بهره‌وری را در میان اسکرابر های کارچر دارد. به دلیل ویژگی‌هایی مانند برس های قابل انتخاب از نوع دیسکی و یا رولی، سیستم شستشوی حرفه‌ای مخزن آب کثیف، باطری های ژل و یا بدون نیاز به نگهداری، سیستم AWD یا نیروی پیشرانده برای تمام چرخ‌ها، و امکان نصب سیستم DOSE برای مدیریت مصرف مواد شوینده می‌توان گفت کارچر با این دستگاه اسکرابر تمامی نیازهای یک مشتری را در مورد یک اسکرابر حرفه‌ای برآورده کرده است. همچنین تکنولوژی KIK باعث امنیت بالای دستگاه در حین عملکرد می‌باشد.



۴



۳



۲

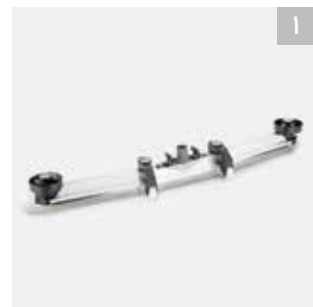

۱

۳ کنترل پدل ساده، one key control

این دستگاه دارای کنترل پدل بسیار ساده و آسانی جهت کارکرد می‌باشد به طوری که با چرخش و تنظیم یک کلید تقریباً تمامی حالت‌های استفاده از دستگاه عملیاتی می‌شود.

۱ تیغه خشک کننده oil resistant

تیغه خشک کننده دستگاه از جنس oil resistant می‌باشد که دارای حداقل ۳ سال طول عمر در محیط‌های صنعتی می‌باشد و نسبت به اصطکاک و سایش روی زمین بسیار مقاوم می‌باشد.

۴ سیستم مدیریت مواد شوینده chem dose system

دستگاه دارای تکنولوژی پیشرفته کنترل پاشش مواد شوینده از داخل یک مخزن مجزا می‌باشد که مصرف مواد شوینده را تا ۱۰ برابر کاهش می‌دهد و نیازی به ترکیب مواد شوینده در مخزن آب تمیز دستگاه نمی‌باشد.

۲ پیش بینی مکانی برای حمل تجهیزات نظافتی مورد نیاز

پشت دستگاه طوری طراحی شده است که می‌توان سبدهای حاوی تجهیزات و ملزومات ضروری برای عملیات نظافت می‌باشد به همراه دستگاه حمل نمود.



جدول مشخصات فنی و تجهیزات

B 150 R Avd D 90

- سیستم پیشرانده برای تمامی چرخ ها و افزایش سرعت تا ۱۰ کیلومتر در ساعت
- قابلیت نصب برس سوییپر در مدل برس غلطکی
- توان حرکت حتی در شیب های تا ۱۸ درجه

مشخصات فنی:

۹۰۰	mm	قطر برس شستشو
۱۰۶۰	mm	پهنای خشک کنندگی
۷۵۰۰	m ² / h	کارایی تنوریک
۱۵۰	l	حجم مخزن آب تمیز
۱۵۰	l	حجم مخزن آب کثیف
۶۱	db	صدای کارکرد
۶ عدد	pcs	تعداد باطری
۵۲۰	Kg	وزن با باطری
۱۷۹۰ X ۹۱۰ X ۱۴۱۰	mm	ابعاد دستگاه (L x W x H)

تجهیزات همراه دستگاه :

■	باتری ها
■	شارژر
■	برس مخصوص
■	تیغه لاستیکی
۱۰۲۴۶ - ۰۲۰۰۲	کد سفارش



۸ پرکردن آسان مخزن آب تمیز

سیستم پر کردن آب تمیز در این دستگاه به وسیله یک کانکتور مخصوص انجام می گیرد و به محض پر شدن حجم مخزن، جلوی پر شدن بیش از اندازه مخزن گرفته می شود.

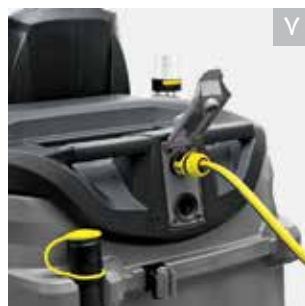

۷ سیستم شستشوی آسان مخزن آب کثیف

مخزن آب کثیف دستگاه به وسیله نصب شلنگ به ورودی مخصوص آب که در پشت دستگاه تعبیه شده است قابل شستشو می باشد. همچنین از آب مخزن آب تمیز می توان برای شستشوی مخزن آب کثیف استفاده نمود.

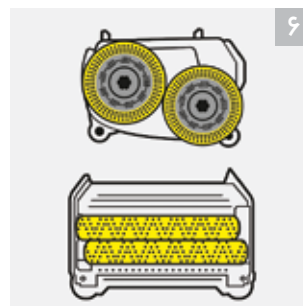

۶ قابلیت نصب برس دیسکی و یا رولی و تنظیم فشار روی زمین

این دستگاه دارای قابلیت استفاده از دو نوع برس برای شستشو می باشد یکی از نوع معمول دیسکی و دیگری از نوع غلطکی که در نوع برس غلطکی دارای مخزن جمع آوری زباله نیز می باشد. همچنین فشار برس روی زمین با تکنولوژی FACT به صورت اتوماتیک تنظیم می شود.



۵ سیستم All Wheel Drive (آپشن)

ویژگی Awd (همه چرخ ها دارای قدرت پیشرانده) از ویژگی های منحصر به فرد دستگاه می باشد. این ویژگی باعث افزایش سرعت دستگاه تا ۱۰ کیلومتر در ساعت و افزایش توان پیمودن شیب تا ۱۸ درجه شده است.

B 90 R Adv D 75

زمین شوی صنعتی سرنشین دار کلاس ۹۰ لیتری



دستگاه اسکرابر سرنشین دار B 90 R از جمله دستگاه های اسکرابر با راننده کارچر آلمان می باشد که موفق به دریافت جایزه بهترین طراحی دستگاه اسکرابر صنعتی از موسسه بین المللی IF product design award شده است. این دستگاه قابلیت ارائه به صورت برس غلطکی و برس دیسکی را دارد و از تکنولوژی FACT کمپانی کارچر در سیستم هندلینگ بهره می برد به طوری که فشار و سرعت چرخش برس ها بر روی زمین کاملا انعطاف پذیر می باشد و فشار وارد شده روی زمین در پستی ها و برآمدگی های روی سطح به صورت اتوماتیک کم و یا زیاد می گردد. طراحی بسیار زیبا و جذاب و کیفیت متریال به کار رفته شده در این مدل از دستگاه مانند دیگر مدل های تولیدی این شرکت نظر تمامی مشتریان را به خود جلب نموده است.



۴

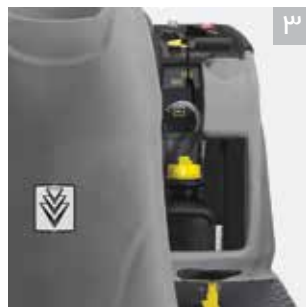

۳



۲

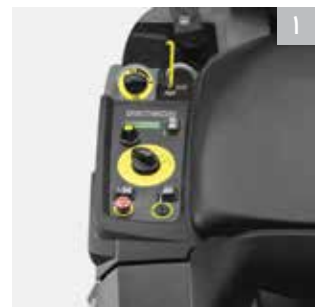

۱

۳ سیستم مدیریت مواد شوینده chem dose system

دستگاه دارای تکنولوژی پیشرفته کنترل پاشش مواد شوینده از داخل یک مخزن مجزا می باشد که مصرف مواد شوینده را تا ۱۰ مرتبه کاهش می دهد و نیازی به ترکیب مواد شوینده در مخزن آب تمیز دستگاه نمی باشد.

۱ کنترل پنل ساده، one key control

این دستگاه دارای کنترل پنل بسیار ساده و آسانی جهت کارکرد می باشد به طوری که با چرخش و تنظیم یک کلید تقریباً تمامی حالت های استفاده از دستگاه قابل عملیاتی شدن می باشد.

۴ تیغه خشک کننده oil resistant

تیغه خشک کننده دستگاه از جنس oil resistant می باشد که دارای حداقل ۳ سال طول عمر در محیط های صنعتی می باشد و نسبت به اصطکاک و سایش روی زمین بسیار مقاوم می باشد.

۲ محفظه باتری کاملا در دسترس

محفظه باتری ها به راحتی در دسترس می باشند و باتری های دستگاه دارای تکنولوژی بدون نیاز به نگهداری و طول عمر بسیار بالا می باشد.

made
in
Germany

جدول مشخصات فنی و تجهیزات

B 90 R Avd D 75

- فشار متغیر برس روی زمین
- مدیریت مصرف مواد شوینده (Chem Dose)
- نشان دهنده میزان حجم آب مخزن آب تمیز

مشخصات فنی:

۷۵۰	mm	قطر برس شستشو
۱۰۶۰	mm	پهنای خشک کنندگی
۵۶۰۰	m ² / h	کارایی
۹۰	l	حجم مخزن آب تمیز
۹۰	l	حجم مخزن آب کثیف
۴	pcs	تعداد باطری
۲۴	V	ولتاژ
۲۷۳	Kg	وزن
۱۴۵۰ X ۸۰۰ X ۱۲۰۰	mm	ابعاد دستگاه (L x W x H)

تجهیزات همراه دستگاه :

■	باطری ها
■	شارژر
■	برس های دستگاه
■	تیغه لاستیکی
۱۰۱۶۱ - ۳۰۹۰۰	کد سفارش



■ گارد محافظ مقابل دستگاه باعث محافظت در مقابل هر گونه ضربه احتمالی می شود.

BD 50/70 R

زمین شوی صنعتی سرنشین دار کلاس ۷۰ لیتری

دستگاه اسکرابر سرنشین دار مدل BD 50/70 R در ابتدای سال ۲۰۱۷ به بازارهای اروپا معرفی شد. این دستگاه دارای مخازن ۷۰ لیتری آب تمیز و کثیف بوده و دارای قدرت مانور بسیار بالایی برای مکان های تنگ و باریک و پرتردد می باشد. این زمین شوی صنعتی نیز به مانند دیگر دستگاه های این شرکت دارای قابلیت نصب تجهیزات سنتی نظافت روی بدنه دستگاه می باشد.



۴

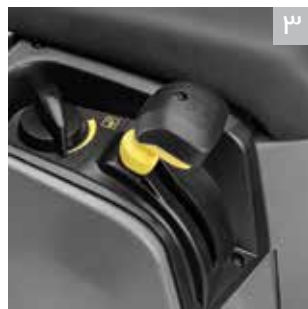

۳

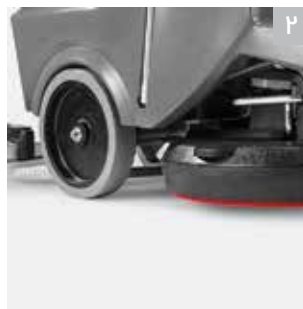

۲

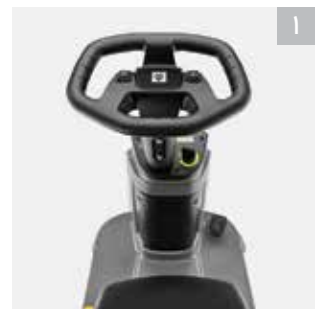

۱

۳ اهرم بالا آورنده تیغه عقب دستگاه

این اهرم با کیفیت بسیار بالایی طراحی شده است و به صورت الکترو مکانیکی وظیفه روشن نمودن موتور وکیوم را دارا می باشد به طوری که با بالا آوردن اهرم به صورت اتوماتیک بعد از ۵ ثانیه موتور وکیوم دستگاه خاموش می گردد .

۱ طراحی فرمان حرفه ای

فرمان دستگاه طبق آخرین دستور العمل های طراحی فرمان دارای خم برای ممانعت از برخورد با زانوی اپراتور می باشد .

۴ مکان حمل سبد مخصوص تجهیزات نظافتی

این دستگاه نیز به مانند اکثر دستگاه های طراحی شرکت کارچر دارای مکانی برای قرار دادن سبد مخصوص حمل تجهیزات نظافتی می باشد.

۲ پدال جدا کننده برس از دستگاه

برای جدا کردن برس از روی دستگاه کافی است اپراتور پدال فلزی مخصوصی که در روی برس قرار گرفته است فشار داده تا برس از دستگاه جدا شود .



جدول مشخصات فنی و تجهیزات

BD 50/70 R

- نشانگر حجم مخزن آب تمیز
- مانور بسیار مناسب برای مکان های باریک
- سنسور تشخیص نشستن اپراتور روی صندلی

مشخصات فنی:

قطر برس شستشو	mm	۵۱۰
پهنای خشک کنندگی	mm	۸۵۰
کارایی	m ² / h	۳۸۰۰
حجم مخزن آب تمیز	l	۷۰
حجم مخزن آب کثیف	l	۷۵
تعداد باتری	pcs	۲
ولتاژ	V	۲۴
وزن	Kg	۱۹۵
ابعاد دستگاه (L x W x H)	mm	۱۳۱۰ x ۵۹۰ x ۱۰۶۰

تجهیزات همراه دستگاه :

باتری ها	■
شارژر	■
برس های دستگاه	■
تیغه لاستیکی	■
کد سفارش	۱۰۱۶۱ - ۰۷۰۰۰



۸ مجهز شدن به انواع تجهیزات نظافتی

■ علاوه بر حمل سبد مخصوص تجهیزات نظافتی می توان انواع جارو و تی دستی را نیز همراه این دستگاه حمل نمود.



۸ تیغه خشک کننده oil resistant

■ تیغه خشک کننده دستگاه از جنس oil resistant می باشد که دارای حداقل ۳ سال طول عمر در محیط های صنعتی می باشد و نسبت به اصطکاک و سایش روی زمین بسیار مقاوم می باشد.



۶ دسترسی آسان به باتری های دستگاه

■ مکان بزرگ قرارگیری باتری های دستگاه به راحتی با بالا آوردن اهرم مخصوصی قابل دسترسی می باشد .
مخزن بزرگ باتری نیز اجازه نصب باتری ها با ابعاد مختلف را به کاربران می دهد.



۵ پدال بالا آورنده برس دستگاه

■ هد برس دستگاه به وسیله این پدال مکانیکی در مواقع لزوم بالا می آید و می توان در حالت حرکت مسیرهای طولانی را با این دستگاه پیمود.

B 60 W D 65

زمین شوی صنعتی دستی دو برس کلاس ۶۰ لیتری



زمین شوی صنعتی اتوماتیک B 60 W دارای ۲ برس دیسکی با قطر مجموعاً ۶۵ سانتیمتر می باشد. این دستگاه مجهز به موتور جلو برنده اتوماتیک می باشد و از ۴ باتری ۶ ولت بهره می برد. این دستگاه دارای حالت کارایی بهینه می باشد که با انتخاب آن می توان تا ۳۰ درصد کاهش مصرف باتری دستگاه را داشت. این زمین شوی صنعتی قابل ارائه در ۲ مدل برس غلطکی و برس دیسکی می باشد که در مدل غلطکی قابلیت جمع آوری زباله ها را نیز دارد. سیستم مدیریت مصرف مواد شوینده و تکنولوژی KIK این دستگاه را از سایر مدل های مشابه در بازار متمایز نموده است.



۳ پرکن آسان مخزن آب تمیز

سیستم پر کردن آب تمیز در این دستگاه به وسیله یک کانکتور مخصوص انجام می گیرد و به محض پر شدن حجم مخزن، جلوی پر شدن بیش از اندازه مخزن گرفته می شود.

۱ پدال بالا آورنده برس

برس دستگاه در زمانی که لازم باشد به وسیله پدال پایینی مخصوص بالا آمده و دستگاه برای انتقال از مکانی به مکان دیگر آماده می شود.

۴ تنظیم آسان تیغه خشک کننده

تیغه خشک کننده دستگاه در ۴ جهت بالا، پایین، چپ و راست با چرخاندن پیچ مخصوص قابل تنظیم می باشد.

۲ سیستم مدیریت مواد شوینده chem dose system

دستگاه دارای تکنولوژی پیشرفته کنترل پاشش مواد شوینده از داخل یک مخزن مجزا می باشد که مصرف مواد شوینده را تا ۱۰ مرتبه کاهش می دهد و نیازی به ترکیب مواد شوینده در مخزن آب تمیز دستگاه نمی باشد.



جدول مشخصات فنی و تجهیزات

B 60 W D 65

- مجهز به موتور پیشرانه
- مجهز به تکنولوژی فلاشینگ (شستشوی پر فشار مخزن آب کثیف)
- دارای سیستم مدیریت مواد شوینده

مشخصات فنی:

قطر برس شستشو	mm	۶۵۰
پهنای خشک کنندگی	mm	۹۴۰
کارایی	m ² / h	۲۶۰۰
حجم مخزن آب تمیز	l	۶۰
حجم مخزن آب کثیف	l	۶۰
تعداد باطری	pcs	۴
ولتاژ	V	۲۴
وزن بدون باطری	Kg	۱۰۹
ابعاد دستگاه (L x W x H)	mm	۱۵۲۰ X ۷۴۶ X ۱۱۴۷

تجهیزات همراه دستگاه :

۴ عدد باطری	■
شارژر	■
برس مخصوص	■
تیغه لاستیکی محذب	■
کد سفارش	۱۰۳۸۴ - ۰۲۰۰۲

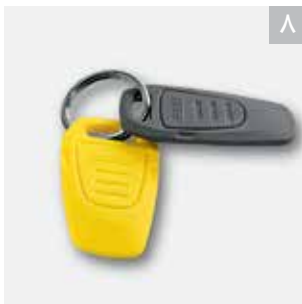

۸ دارای سیستم KIK

تیغه خشک کننده از جنس oil resistant می باشد که دارای حداقل ۳ سال طول عمر در محیط های صنعتی می باشد و نسبت به اصطکاک و سایش روی زمین بسیار مقاوم می باشد.

۸ دارای سیستم KIK

Kärcher Intelligent Key سیستمی است که می توان به وسیله ی آن تنظیمات مربوط به دستگاه را برای هر کاربر در کلید مخصوص به آن کاربر ذخیره کرد. کلید سوپروایزر نیز قابلیت تعیین برنامه ها و تنظیمات را برای کلید کاربر دارا می باشد.



۷ تیغه خشک کننده oil resistant

تیغه خشک کننده از جنس oil resistant می باشد که دارای حداقل ۳ سال طول عمر در محیط های صنعتی می باشد و نسبت به اصطکاک و سایش روی زمین بسیار مقاوم می باشد.

۸ دارای سیستم KIK

Kärcher Intelligent Key سیستمی است که می توان به وسیله ی آن تنظیمات مربوط به دستگاه را برای هر کاربر در کلید مخصوص به آن کاربر ذخیره کرد. کلید سوپروایزر نیز قابلیت تعیین برنامه ها و تنظیمات را برای کلید کاربر دارا می باشد.

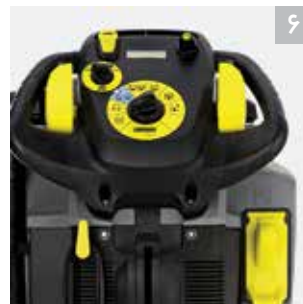

۶ کنترل پدل ساده، one key control

این دستگاه دارای کنترل پدل بسیار ساده و آسانی جهت کارکرد می باشد به طوری که با چرخش و تنظیم یک کلید تقریباً تمامی حالت های استفاده از دستگاه قابل عملیاتی شدن می باشد.



۵ نصب و خارج کردن برس

برای نصب و یا خارج کردن برس از مکان خود نیاز به بالا آوردن هد برس و یا استفاده از ابزار نمی باشد و کاربر به راحتی با دست خود اقدام به نصب و یا خارج کردن برس می نماید.

BD 50/50 C Bp Classic BD 50/60 C Ep Classic

زمین شوی صنعتی دستی کلاس ۵۰ و ۶۰ لیتری



دستگاه زمین شوی صنعتی جدید BD50 در بیستم اکتبر سال ۲۰۱۵ در نمایشگاه ISSA interclean در شهر لاس وگاس آمریکا رونمایی شد. این اسکرابر جدید برای بازار هدف مجتمع های تجاری، اداری، بیمارستان ها، شرکت های خدماتی و سالن های بزرگ طراحی شده است. این زمین شوی در ۲ مدل باطری دار و کابلی طراحی شده است. در مدل باطری دار دارای محفظه باطری نسبتا بزرگی می باشد که ۲ باطری ۱۲ ولت را در خود جای داده است و در مدل کابلی محفظه باطری به حجم مخازن اضافه شده است و باعث شده مدل کابلی این دستگاه دارای مخازن ۶۰ لیتری آب تمیز و کثیف باشد. این حجم از مخازن نسبت به ابعاد دستگاه در نوع خود بی نظیر است.



۳ دستگیره مقاوم بالا آورنده تی

دستگیره بسیار نرم و راحت برای بالا آوردن تیغه خشک کننده دستگاه با سطح اتکای ۱۵ سانتی متری برای مقاوم تر شدن در مقابل شکستگی

۱ محفظه بزرگ باطری

محفظه بزرگ باطری ها برای امکان نصب باطری با سایز های مختلف در صورت نیاز

۴ مخزن آب کثیف جدا شونده

دارای امکان جداسازی مخزن آب کثیف برای تخلیه در مواقع عدم دسترسی به کف شوی فاضلاب

۲ فرمان هدایت با کنترل آسان

دارای فرمان هدایت بسیار با کیفیت و راحت برای کاربران به نوعی که تمامی ابزارهای هدایتی در دسترس کاربر می باشند.
دارای نشانگر شمارنده میزان کارکرد دستگاه به ساعت (در مدل باطری دار)



جدول مشخصات فنی و تجهیزات

BD 50/60 C Ep Classic BD 50/50 C Bp Classic

- عملکرد با کابل
- حجم مخازن بزرگتر در عین حفظ ابعاد دستگاه
- نشانگرهای ویژه حمل دستگاه با دست و یا جرثقیل
- عملکرد با باتری
- چرخ های نرم ، ضد لغزش و آج دار
- آخرین تکنولوژی طراحی (Color Coding)

مشخصات فنی:

۵۱۰	۵۱۰	mm	قطر برس شستشو
۸۵۰	۸۵۰	mm	پهنای خشک کنندگی
۲۰۴۰	۲۰۴۰	m ² / h	کارایی
۶۰	۵۰	l	حجم مخزن آب تمیز
۶۰	۵۰	l	حجم مخزن آب کثیف
-	۲	pcs	تعداد باتری
۲۲۰	۲۴	V	ولتاژ
۵۷	۵۷	Kg	وزن بدون باتری
۱۱۸۵ X ۵۴۰ X ۱۰۰۰	۱۱۸۵ X ۵۴۰ X ۱۰۰۰	mm	ابعاد دستگاه (L x W x H)

تجهیزات همراه دستگاه :

-	■	دو عدد باتری
-	■	شارژر
■	■	برس مخصوص
■	■	تیغه لاستیکی محذب
۱۰۱۲۷-۰۰۲۰۰	۱۰۱۲۷-۰۰۱۰۰	کد سفارش



۷ دارای پدال پایی جداکننده برس از دستگاه

پدال جدا کننده برس در مواقع تعویض و یا نصب برس مورد استفاده قرار می گیرد. همچنین برس به وسیله یک لاستیک محافظ کاملا پوشیده شده که از پاشش آب به اطراف جلوگیری می کند.

۵ دارای نشانگر حجم مخزن تمیز

نشانگر حجم مخزن از طریق ساچمه کوچک پلاستیکی داخل شلنگ مخصوص عمل می کند و سطح ارتفاع آب داخل مخزن را نشان می دهد.

۸ دارای ساختمان تیغه محذب و قابل تنظیم به هر چهار طرف

دارای تیغه لاستیکی که از چهار جهت قابل تنظیم می باشد. این تیغه لاستیکی دارای بزرگترین طول تیغه لاستیکی در اسکرابر های دستی است.

۶ قابلیت نصب و حمل تجهیزات نظافتی روی بدنه دستگاه

درب مخزن آب کثیف دستگاه طوری طراحی شده است که می توان سبکی مخصوص برای حمل انواع تجهیزات نظافت روی آن قرار داد و همچنین می توان یک تی سستی را به وسیله گیره مخصوصی که روی بدنه دستگاه نصب شده است به آن الصاق کرد.

BD 43/25 C Bp BD 43/35 C Ep

زمین شوی صنعتی کلاس ۲۵ و ۳۵ لیتری



دستگاه زمین شوی صنعتی جدید BD 43 در سال ۲۰۱۶ به بازار معرفی شده است و در مدل باتری دار با حجم مخازن ۲۵ لیتری و در مدل کابلی با حجم مخازن ۳۵ لیتری طراحی شده است. این زمین شوی قابلیت مانور بسیار بالایی دارد و نحوه استفاده از آن بسیار آسان است. این زمین شوی صنعتی با برس دیسکی طراحی شده است و دارای شاسی فلزی مستحکم و ضد زنگ می باشد.



۳ دستگیره مقاوم بالا آورنده تی

دستگیره بسیار نرم و راحت برای بالا آوردن تیغه خشک کننده دستگاه با سطح اتکای ۱۵ سانتی متری برای مقاوم تر شدن در مقابل شکستگی

۱ محفظه بزرگ باتری

محفظه بزرگ باتری ها برای امکان نصب باتری با سایز های مختلف در صورت نیاز

۴ مخزن آب کثیف جدا شونده

دارای امکان جداسازی مخزن آب کثیف برای تخلیه در مواقع عدم دسترسی به کف شوی فاضلاب

۲ قابلیت مانور بالا و اشغال حجم کم

این دستگاه طوری طراحی شده است اپراتور در حین کارکرد زاویه دید بسیار مطلوبی در مقابل خود دارد. این دستگاه با حجم کوچک خود قابلیت مانور بسیار خوبی دارد.
دارای نشانگر شمارنده میزان کارکرد دستگاه به ساعت (در مدل باتری دار)



جدول مشخصات فنی و تجهیزات

زمین شوی صنعتی

BD 43/35 C Ep

BD 43/25 C Bp

- عملکرد با کابل
- حجم مخازن بزرگتر در عین حفظ ابعاد دستگاه
- آخرین تکنولوژی طراحی (Color Coding) و نشانگرهای ویژه حمل دستگاه با دست یا جرثقیل
- عملکرد با باتری
- شاسی فلزی مستحکم و ضد زنگ
- چرخ های نرم ، ضد لرزش و آج دار

مشخصات فنی:

۴۳۰	۴۳۰	mm	قطر برس شستشو
۸۵۰	۸۵۰	mm	پهنای خشک کنندگی
۱۷۲۰	۱۷۲۰	m ² / h	کارایی
۳۵	۲۵	l	حجم مخزن آب تمیز
۳۵	۲۵	l	حجم مخزن آب کثیف
-	۲	pcs	تعداد باتری
۲۲۰	۲۴	V	ولتاژ
۴۸	۴۸	Kg	وزن بدون باتری
۱۳۱۵ X ۶۸۰ X ۱۱۹۵	۱۳۱۵ X ۶۸۰ X ۱۱۹۵	mm	ابعاد دستگاه (L x W x H)

تجهیزات همراه دستگاه :

-	■	دو عدد باتری
-	■	شارژر
■	■	برس مخصوص
■	■	تیغه لاستیکی محدب
۱۰۵۱۵-۴۰۱۰۰	۱۰۵۱۵-۴۰۰۰۰	کد سفارش



دارای پدال پایی جداکننده برس از دستگاه

پدال جدا کننده برس در مواقع تعویض و یا نصب برس مورد استفاده قرار می گیرد. همچنین برس به وسیله یک لاستیک محافظ کاملا پوشیده شده که از پاشش آب به اطراف جلوگیری می کند.

دارای ساختمان تیغه محدب و قابل تنظیم به هر چهار طرف

دارای تیغه لاستیکی که از چهار جهت قابل تنظیم می باشد. این تیغه لاستیکی دارای بزرگترین طول تیغه لاستیکی در اسکرابرهاست.

دارای نشانگر حجم آب مخزن تمیز

نشانگر حجم مخزن از طریق ساجمه کوچک پلاستیکی داخل شلنگ مخصوص عمل می کند و سطح ارتفاع آب داخل مخزن را نشان می دهد.

قابلیت نصب و حمل تجهیزات نظافتی روی بدنه دستگاه

درب مخزن آب کثیف دستگاه طوری طراحی شده است که می توان سبکی مخصوص برای حمل انواع تجهیزات نظافت روی آن قرارداد و همچنین می توان یک تی سستی را به وسیله گیره مخصوصی که روی بدنه دستگاه نصب شده است به آن الصاق کرد.

B 40 W Bp
B 40 C Bp
B 40 C Ep

زمین شوی صنعتی دستی کلاس ۴۰ لیتری

دستگاه اسکرابر دستی مدل B 40 قابلیت ارائه در دو مدل اتوماتیک (با موتور جلو برنده) و دستی را دارد در مدل B 40 W دستگاه با قابلیت موتور جلو برنده و در مدل B 40 C به صورت دستی ارائه می گردد. این دستگاه طراحی منحصر به فرد و امکاناتی بی نظیر را به مشتریان خود ارائه می دهد. قابلیت مدیریت پاشش مواد شوینده یکی از امکانات خاص این دستگاه می باشد که از نظر اقتصادی بسیار مقرون به صرفه می باشد.



۴

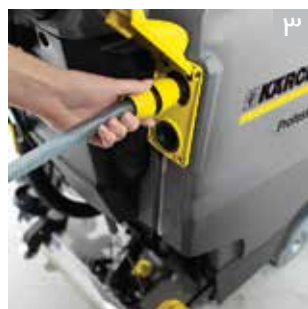

۳

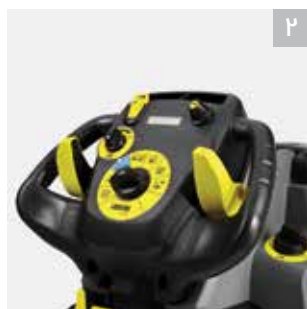

۲

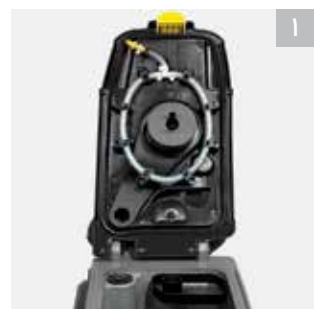

۱

۳ سیستم پر کردن آب تمیز آسان

برای پر کردن مخزن آب تمیز دستگاه کافی است شلنگ رابط کارچر را به قسمت مربوطه وصل نمایید و آب را باز کنید بعد از پر شدن حجم مخزن شناور دستگاه به صورت اتوماتیک عمل کرده و مانع از سر ریز شدن آب در مخزن دستگاه می شود.

۱ فلاشینگ سیستم

تکنولوژی فلاشینگ سیستم کارچر تکنولوژی است که صرفاً در اختیار کمپانی کارچر آلمان می باشد. این امکان باعث شستشوی بسیار کارآمد مخزن آب کثیف می شود که معمولاً در نتیجه جمع کردن آب کثیف به صورت مداوم نیاز به شستشو دارد. به کمک این سیستم این کار بسیار سریع و آسان و تحت فشار بسیار زیاد آب انجام می شود.

۴ سیستم کارآیی بهینه (Eco Efficiency)

این حالت برای مشتریانی که به صورت روزانه از دستگاه استفاده می کنند و آلودگی های سطحی را نظافت می کنند بسیار مورد استفاده قرار می گیرد به طوری که دستگاه با کمترین میزان مصرف انرژی و آب و صدا نظافت روزمره را در حالت بهینه انجام می دهد.

۲ کنترل پنل بسیار آسان و با کیفیت

کنترل پنل طراحی شده کارچر از نظر کیفیت مواد به کار رفته شده و طراحی در سطح بسیار متمایزی می باشد. کلید Easy Operation باعث شده است که حتی کاربران مبتدی نیز بتوانند به راحتی با دستگاه کار کنند.



جدول مشخصات فنی و تجهیزات

زمین شوی صنعتی

B 40 W Bp	B 40 C Bp	B 40 C Ep
<ul style="list-style-type: none"> موتور جلو برنده اتوماتیک عملکرد با باتری دو نوع برس رولی و دیسکی 	<ul style="list-style-type: none"> عملکرد با باتری مخزن دو جداره چرخ های آج دار و ضد لغزش 	<ul style="list-style-type: none"> عملکرد با کابل مخزن دو جداره چرخ های آج دار و ضد لغزش

مشخصات فنی:

قطر برس شستشو	508	508	508	mm
پهنای خشک کنندگی	850	850	850	mm
کارایی	2000	2000	2000	m ² / h
حجم مخزن آب تمیز	40	40	40	l
حجم مخزن آب کثیف	40	40	40	l
صدای کارکرد	60	60	60	db
ولتاژ	24	24	240	V
وزن بدون باتری	93	86	79	Kg
ابعاد دستگاه (L x W x H)	1249 x 575 x 1145	1249 x 575 x 1145	1249 x 575 x 1145	mm

تجهیزات همراه دستگاه :

2 عدد باتری	■	■	-
شارژر	■	■	-
برس مخصوص	■	■	■
تیغه لاستیکی	■	■	■
کد سفارش	10515-10200	10515-25200	10515-25200



8 کلید کاربری برای اپراتور و سوپروایزر

کلید منحصر به فرد کارچر که برای اپراتور و سوپروایزر متفاوت می باشد. امنیت دستگاه را در مواقعی که افراد غیر مسئول اقدام به کار کردن با دستگاه می کنند تضمین می کند.

8 قابلیت حمل تی و تجهیزات نظافتی به همراه دستگاه

کارچر در طراحی خود مشتریان را از مزایایی که ممکن است با ادغام سیستم سنتی نظافت با سیستم مکانیزاسیون شامل حال آنها شود بهره مند می سازد. به طوری که می توانند در صورت نیاز تی، اسپری، دستمال و تجهیزات دیگر سنتی را نیز بر روی بدنه دستگاه حمل نمایند.



5 تیغه لاستیکی شیشه ای، ضد سایش و روغنی

این نوع تیغه لاستیکی متحصرا در دستگاه های اسکرابر کارچر مشاهده می شود تیغه های ضد سایش و روغنی کارچر دارای حداقل 6 سال عمر مفید می باشند و سه سال گارانتی تعویض رایگان دارند.



6 تنظیم بسیار راحت زاویه قرارگیری تی روی زمین

زاویه قرارگیری تی به وسیله یک پیچ مرکزی و دو پیچ کناری به راحتی قابل تنظیم می باشد. با چرخاندن این پیچ ها زاویه تی دستگاه به سمت چپ و راست و بالا و پایین تغییر می نماید.



BR 35/12 C Bp pack

زمین شوی صنعتی باطری دار کلاس کامپکت



دستگاه اسکرابر مدرن و پیشرفته BR 35/12 برنده دو جایزه نوآوری در تکنولوژی و ساخت و نوآوری در طراحی به ترتیب از نمایشگاه CMS berlin موسسه IF هانوفر آلمان شده است. برس و تیغه خشک کننده قابلیت چرخش ۲۰۰ درجه به سمت چپ و راست را دارد و این عمل به وسیله فرمان هدایت بسیار پیشرفته این دستگاه انجام می گیرد. این ویژگی باعث مانور راحت و فوق تصور این دستگاه در محیطهای کوچک و زوایا شده است به طوری که حتی می توان برخلاف دستگاههای مشابه حین حرکت به سمت عقب نیز با این دستگاه سطوح را شستشو و خشک کرد. در محیط های کوچک که دستگاه مجبور به حرکت در فضاهای باریک است توانایی نظافت و خشک کردن زمین در حرکت دنده عقب بسیار موثر خواهد بود. همچنین اولین اسکرابر معرفی شده در دنیا با باتری های لیتیوم یون می باشد. مزیت های باتری لیتیوم یون این دستگاه را کاملا متمایز نموده است.



۴



۳



۲



۱

۳ مخزن آب کثیف جداشونده

مخزن آب کثیف دستگاه علاوه بر تخلیه به وسیله خرطومی قابلیت جدا شدن از دستگاه را نیز دارد و در مواقع ضروری می توان مخزن آب کثیف را به سمت محل تخلیه حمل نمود.

۱ تنظیم میزان فشار برس روی زمین

تنظیم فشار برس روی زمین به وسیله یک پیچ تنظیم مخصوص که در پشت برس قرار گرفته است انجام می گیرد و به کاربر اجازه تطبیق فشار برس را بسته به نوع جنس و میزان آلودگی محیط می دهد.

۴ شارژر On board ، دارای سوئیچ کاربری

شارژر دستگاه در روی بدنه دستگاه طراحی شده است و هر مکانی که پریز برق موجود باشد می توان باتری دستگاه را شارژ کرد.
دارای سوئیچ کاربری اپراتور

۲ باتری لیتیوم یون

باتری لیتیوم یون دستگاه در مقایسه با باتری های معمولی دارای ۱۰ برابر وزن کمتر، ۸ برابر زمان شارژ کمتر، قابلیت شارژ ناقص و حداقل سه برابر طول عمر بیشتر می باشد.



جدول مشخصات فنی و تجهیزات

BR 35/12 C Bp pack

- باتری با تکنولوژی لیتیوم یون با ۳ برابر طول عمر بیشتر
- قدرت مانور بالا در مکان‌هایی با موانع متعدد و چرخش ۲۰۰ درجه برس به دو طرف
- وزن بسیار پایین علی‌رغم استفاده از باتری

مشخصات فنی:

۳۵۰	mm	قطر برس شستشو
۴۵۰	mm	پهنای خشک‌کنندگی
۱۴۰۰	m ² / h	کارایی
۱۲	l	حجم مخزن آب تمیز
۱۲	l	حجم مخزن آب کثیف
۱ عدد از نوع لیتیوم یون	pcs	تعداد باتری
۲۵.۲	V	ولتاژ
۳۵	Kg	وزن با باتری
۱۰۰۰ X ۴۵۰ X ۱۳۰۰	mm	ابعاد دستگاه (L x W x H)

تجهیزات همراه دستگاه:

■	برس مخصوص
■	ست تیغه لاستیکی دستگاه
■	شارژر
■	باتری لیتیوم یون استاندارد
۱۰۷۸۳ - ۴۵۰ . .	کد سفارش



۷ چرخش ۲۰۰ درجه هد برس دستگاه

برس دستگاه و تیغه خشک‌کننده هر دو به صورت همزمان می‌توانند تا ۲۰۰ درجه چرخش داشته باشند به صورتی که در حرکت به سمت عقب نیز با چرخش ۱۸۰ درجه ای برس می‌توانید زمین را شستشو دهید و همزمان خشک نمایید.

۸ مخزن جمع‌آوری زباله‌های درشت

این دستگاه برخلاف اسکرابره‌های معمول مخزن جمع‌آوری زباله‌های درشت را نیز دارد و بعد از پرشدن مخزن زباله می‌توانید به راحتی آن را تخلیه نمایید.

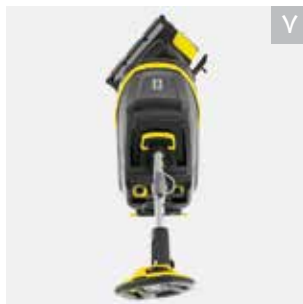

۵ نصب و خارج کردن آسان برس بدون نیاز به ابزار

برای نصب و یا باز نمودن برس دستگاه کاربر می‌تواند بدون بلند کردن دستگاه و بدون استفاده از هرگونه ابزاری برس را نصب و یا خارج نماید.

۶ دستگیره هدایت خم‌شونده

برای نگهداری دستگاه در محل‌های کوچک دستگیره هدایت دستگاه قابلیت خم شدن دارد و فضای اشغالی دستگاه را به حداقل می‌رساند.



B 60/10 C

زمین شوی صنعتی بدون برق و باطری (بی صدا)



این دستگاه اسکرابر ساخت خط تولید ایالات متحده آمریکا از کمپانی کارچر آلمان می باشد و یکی از خارق العاده ترین اسکرابرهای دنیا است. به دلیل مهندسی فوق العاده خلاقانه این دستگاه و معرفی نسلی جدید از دستگاه های اسکرابر در سال ۲۰۱۴ توانست جایزه نهایی خلاقیت و نوآوری را در نمایشگاه بین المللی ISSA INTERCLEAN در شهر آمستردام هلند از آن خود کند.

این اسکرابر بدون داشتن باطری و یا کابلی که به برق وصل شود، بدون داشتن موتور برس و یا موتور جاروبرقی، و در نهایت بدون داشتن کمترین صدایی که ناشی از کارکردن موتور های برس و موتور جاروبرقی باشد، می تواند زمین را بشوید و آب کثیف ایجاد شده را کاملا خشک نماید. این دستگاه کمترین هزینه های نگهداری را دارد و برای سطوح صاف و صیقلی طراحی شده است. این دستگاه مناسب برای مکان هایی مانند بیمارستان ها، درمانگاه ها، هتل ها، رستوران ها و ادارات و ... می باشد.

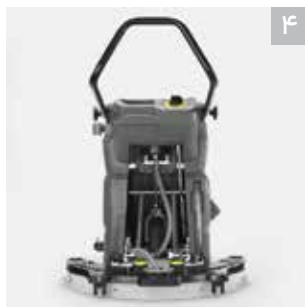

۴

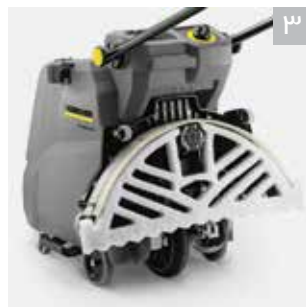

۳



۲



۱

۳ اسفنج مخصوص ضد سایش ۶۰ سانتیمتری

مهندسی فوق العاده مدرن اسفنج مخصوص تیغه خشک کننده سبب شده است آب کثیف ایجاد شده روی زمین را به راحتی جمع آوری و به مخزن آب کثیف منتقل نماید. همچنین این اسفنج در مقابل سایش بسیار مقاوم است.

۱ کلید تنظیم مصرف آب تمیز

دارای کلید تنظیم مصرف آب تمیز و مواد شوینده که می توانید به راحتی به وسیله یک پیچ ولومی آب تمیزی که از مخزن آب تمیز به سمت زمین هدایت می شود را به میزان دلخواه تنظیم نمایید. همچنین بدنه این دستگاه طوری تنظیم شده است که مواد شوینده لازم را می توانید روی بدنه دستگاه نگهداری و حمل نمایید.

۴ پمپ پنوماتیک (هوا کار) برای جمع آوری آب کثیف روی زمین

این دستگاه برای مکش آب کثیف ناشی از شستشوی زمین از یک پمپ پنوماتیک استفاده می کند. هیچکدام از قسمت های دستگاه از برق یا باطری برای عملکرد خود استفاده نمی کند. پمپ پنوماتیک قدرت خود را از حرکت چرخ های عقب می گیرد.

۲ اشغال فضای بسیار کم در حالت خم کردن دسته

دستگیره دستگاه به منظور نگهداری راحت تر و اشغال کمترین جای ممکن به راحتی خم شده و در مقابل دستگاه قرار می گیرد. همچنین می توان تیغه عقب دستگاه را نیز در مواقع لزوم بالا آورد و دستگاه را در شرایط مناسب حمل نمود.



جدول مشخصات فنی و تجهیزات

B 60/10 C

- بدون نیاز به باطری ، بدون استفاده از کابل برق
- بسیار کم صدا ، عدم محدودیت کارکرد
- کمترین هزینه تعمیر و نگهداری

مشخصات فنی:

۶۴۰	mm	قطر برس شستشو
۶۱۰	mm	پهنای خشک کنندگی
۲۲۰۰	m ² / h	کارایی
۱۰	l	حجم مخزن آب تمیز
۱۰	l	حجم مخزن آب کثیف
بدون نیاز به برق و باطری	pcs	تعداد باطری
۲۱	Kg	وزن
۸۲۰ X ۵۵۰ X ۷۱۰	mm	ابعاد دستگاه (L X W x H)

تجهیزات همراه دستگاه :

■	تیغه خشک کننده
■	اسفنج مخصوص تیغه خشک کننده
۱۰۰۰۶ - ۷۰۶۰۰	کد سفارش



- داشتن گیره نصب تی و تجهیزات نظافتی مورد نیاز اپراتور روی بدنه دستگاه
- کارکرد بسیار ساده به طوریکه حتی بدون آموزش نیز هر فردی می تواند با این دستگاه کار کند.
- ساخت در کشور ایالات متحده آمریکا (یکی از خطوط تولید کمپانی KÄRCHER آلمان)

BDS 51/180 C Adv BDS 43/180 C Adv

پولیشر های کلاس BDS



پولیشر های سری BDS ساخت شرکت KARCHER آخرین نسل از پولیشر های این شرکت است که دارای قدرت و سرعت بالاتر هستند. همچنین با توجه به تغییراتی که در طراحی این مدل ها ایجاد شده کنترل بیشتری برای کاربر ایجاد شده است و استفاده از دستگاه نیز بسیار آسان تر شده است..

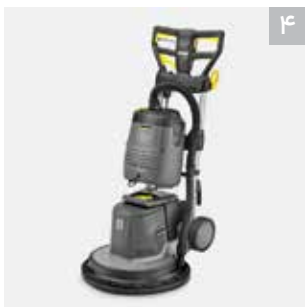

۴



۳



۲



۱

۳ کیفیت بالای بدنه و موتور

- موتور این مدلها دارای توان بالا برای کار مداوم می باشند.
- صفحه فولادی نگه دارنده برس و گیربکس

۱ قرارگیری مخزن بر روی موتور

- این نوع طراحی وزن بیشتری را در قسمت مرکزی برس ایجاد کرده که فشار بیشتری را بر روی سطح می آورد.
- انتقال راحت مخزن و پر کردن سریع تر مخزن
- نمایش سطح مایع درون مخزن

۴ قابلیت نصب یونیت وکیوم

- این قابلیت، محدودیت پولیشرها در عدم خشک کردن سطوح و جمع آوری مایعات از روی زمین را از میان برداشته است و در حین پولیش زدن زمین قابلیت خشک کردن زمین را نیز دارد.

۲ نگهداری راحت دستگاه

- جایگیری بسیار کم در حالت تاشو
- حجم بسیار کم و جایابی بسیار آسان
- دارای بدنه آلومینیومی مقاوم و سبک و دارای دسته ی بزرگ که کنترل کاملی به کاربر می دهد و خستگی کمتری برای کاربر ایجاد می کند.

made
in
Germany

جدول مشخصات فنی و تجهیزات

BDS 51/180 C Adv

BDS 43/180 C Adv

- قدرتمند و چندکاره
- مناسب برای فضاهای وسیع
-

- سوکت ورودی برای نصب سیستم وکیوم
- دنده های گیربکس فولادین
- صدای کارکرد بسیار پایین

ویژگی های مشترک در دو مدل :

مشخصات فنی:

۲۲۰ / ۵۰	۲۲۰ / ۵۰	V / Hz	نوع جریان برق ورودی
۱۴۰۰	۱۴۰۰	W	توان موتور
۵۰۸	۴۳۲	mm	قطر برس
۲۵	۳۸	g / cm ²	فشار برس بر سطح
۱۰	۱۰	l	حجم مخزن آب تمیز
۱۸۰	۱۸۰	rpm	سرعت چرخش برس
۴۵۵	۴۰	Kg	وزن
۷۰۰ X ۵۱۰ X ۱۱۸۰	۶۶۰ X ۴۳۰ X ۱۱۸۰	mm	ابعاد دستگاه (L X W x H)
۱۰۲۹۱ - ۲۲۷۰۰	۱۰۲۹۱ - ۲۲۶۰۰		کد سفارش



■ طراحی مخزن ماده شوینده روی برس سبب فشار بیشتر برس و در نتیجه نظافت و پولیش بهتر شده است.

سوییپرهای صنعتی و شهری

سوییپرهای صنعتی KARCHER در سایزهای مختلف قادر به جارو نمودن محیط های سرپوشیده و باز می باشند. این دستگاه ها با وجود تکنولوژی های بسیار پیشرفته کاربری آسانی دارند.

شرکت KARCHER برای خدمات عمومی شهری و خدمات نظافتی در محیط شهری دستگاه های سوییپر شهری تولید می کند که علاوه بر کیفیت بالای جاروب شهری با اتصال تجهیزات خاص قابلیت استفاده به عنوان ماشین برف روب و یا لودر را خواهند داشت.



صفحه

۴۸

۴۸

۴۹

۴۹

۵۰

صفحه

KM 75/40 W G

KM 75/40 W Bp

KM 70/20 C

KM 70/15 C

IC 15/240 W

۳۸

۴۰

۴۲

۴۲

۴۲

۴۴

۴۴

۴۶

۴۶

فهرست مدل های سوییپرهای صنعتی و شهری

MC 130 Adv

MC 50 ADV

KM 170/600 R

KM 150/500 R

KM 130/300 R

KM 125/130 R BP

KM 125/130 R Diesel

KM 100/100 R BP

KM 100/100 R D



۳ ۲



۱ تعمیرات و سرویس آسان دستگاه

قطعات مختلف این دستگاه ها به سهولت و سرعت قابل تعویض هستند که موجب صرفه جویی در زمان و هزینه می گردد.

۲ سهولت و راحتی در استفاده به لطف طراحی ارگونومیک سیستم های کنترلی

کارچر به منظور افزایش ایمنی و کارایی سیستم کنترل یکپارچه ای را برای مدل های گوناگون سوییپر و زمین شوی طراحی کرده است که نحوه کنترل دستگاه را بطور مصور نشان می دهد.

۳ تامین انرژی با روش های گوناگون

دستگاه های کارچر امکان تامین انرژی از منابع گوناگون همچون بنزین، دیزل، LPG و یا نیروی باتری را دارند که کاربر می تواند متناسب با امکانات خود مورد مناسب را برگزیند.

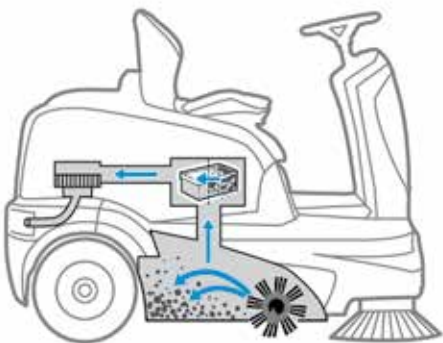

۴ ۵



۴ انعطاف پذیر و کارآمد

سوییپرهای شهری کارچر به گونه ای طراحی شده اند که می توانند کاربری های متنوعی داشته و در کوتاه ترین زمان ممکن آماده استفاده شوند. همچنین هزینه تعمیر و نگهداری این ماشین ها بسیار اندک می باشد.

۵ استحکام بالا، ایمنی و راحتی

سوییپرهای کارچر به شکلی طراحی شده اند که در محیط ها و شرایط جوی مختلف بهترین عملکرد را داشته باشند. ایمنی بالا و همچنین راحتی و آسایش اپراتور از دیگر عوامل مهمی هستند که در طراحی های کارچر روی آن ها تمرکز شده است. کاربر در هر شرایطی می تواند با اطمینان و در راحتی کامل از دستگاه استفاده نماید.

۶ سیستم تمیز کننده خودکار فیلتر

قابلیت تمیز کردن خودکار فیلتر ویژگی کاملاً منحصر به فرد سوییپر ها می باشد. فیلتر به شکل کاملاً خودکار در فواصل زمانی مشخص تمیز می شود. این قابلیت موجب می شود تا دستگاه همواره قدرت مکش بالایی خود را حفظ کند. همچنین این فیلترها به گونه ای طراحی شده اند که ابعادی کوچک و طول عمر بالایی داشته باشند.

MC 130 Adv

سوییپر شهری کلاس میانی

حجم مخزن زباله ۱۰۰۰ لیتری این دستگاه و ابعاد بسیار مناسب این سوییپر شهری این مدل را تبدیل به یکی از بهترین مدل های سوییپر شهری کرده است. سیستم کارکرد بهینه و اقتصادی این دستگاه که به صورت اتوماتیک توان عملکرد دستگاه را تنظیم می کند از امکانات بارز و متمایز این دستگاه می باشد. پیشرفته ترین امکاناتی که به کارکرد مطلوب یک سوییپر شهری کمک می کند در این دستگاه تعبیه شده است. قابلیت نصب سیستم های دیگر به دستگاه نیز نظیر برف روب و چمن زن از دیگر ویژگی های این دستگاه می باشد.



۱ مرطوب بودن برس های دستگاه

■ به منظور جلوگیری از ایجاد کمترین گرد و خاک در حین عملکرد دستگاه، برس های دستگاه به وسیله آب مرطوب می گردد. یک مخزن آب ۲۰۰ لیتری برای این منظور در دستگاه تعبیه شده است.

۳ تجهیزات رفاهی

■ سیستم بخاری و کولر به همراه چراغ سقفی در کابین این دستگاه مهیا می باشد و همچنین صندلی راننده دارای گرم کن می باشد.

۲ قابلیت کار در حالت کارآیی بهینه (Eco Efficiency)

■ با فعال کردن این حالت دستگاه با کمترین مصرف انرژی و کمترین مدای ممکن کار می کند. این سیستم با توجه به میزان آلودگی توان کارکرد دستگاه را کم یا زیاد می کند.

۴ سیستم ناوبری پیشرفته

■ تمامی دستورات عملکردی دستگاه به همراه ال سی دی و دوربین برای کنترل راحت تر دستگاه در دسترس اپراتور می باشد.



جدول مشخصات فنی و تجهیزات

MC 130 Adv

- دارای سنسور دنده عقب
- دارای چرخ‌های پنوماتیک و صنعتی
- قابلیت نصب برس سوم
- صندلی‌های چرم، ارگونومیک و دارای گرم کن
- سیستم 4WD (قدرت پیش‌راننده در ۴ چرخ)
- افزایش سرعت تا ۴۰ کیلومتر در ساعت

مشخصات فنی:

نوع موتور	Kubota-4WD - ۴ سیلندر دیزلی
قدرت موتور	۳۶.۵ / ۵۰ kW / hp
کارایی	۲۴۰۰۰ m ² / h
شعاع دور زدن	۲.۶ m
عرض کاری با دو برس کناری	۲۴۰۰ mm
وزن خالص	۲۲۷۵ Kg
حجم مخزن زباله	۱۰۰۰ l
نوع تخلیه زباله	هیدرولیکی
شیب قابل عبور	۱۸ %
سرعت حرکت	۴۰ Km / h
حجم مخزن آب تمیز	۱۹۵ l
ابعاد دستگاه (L x W x H)	۳۹۵۰ x ۱۲۰۰ x ۱۹۹۰ mm
کد سفارش	۱.۴۴۲ - ۲۳۰.۲

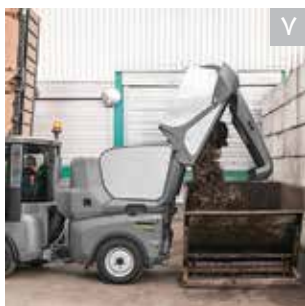

تخلیه هیدرولیکی زباله

مخزن ۱۰۰۰ لیتری زباله در این دستگاه به صورت هیدرولیکی به راحتی تخلیه می‌گردد.



کابین دو نفره

کابین بزرگ این محصول دارای دو صندلی راننده و کمک راننده می‌باشد. در محوطه‌های شهری، امکان وجود نفر دوم کنار راننده اصلی کارگشاست.



کمترین احتمال مسدود شدن خرطومی مکش

در هنگام برخورد قسمت مکش دستگاه با زباله‌های درشت مانند بطری‌ها و یا حجم زیادی از برگ درختان، فلپ قرار گرفته در زیر دستگاه به صورت اتوماتیک باز شده، زباله را به داخل پرتاب کرده و سریعاً بسته می‌شود.

خرطومی مکش که از قسمت مکش به مخزن زباله دستگاه متصل است با باز کردن دو دستگیره به راحتی از جای خود خارج شده و نظافت می‌گردد. طراحی کاملاً مستقیم و بدون زانویی باعث کمترین احتمال گرفتگی در مسیر این خرطومی مکش گردیده است.

MC 50 Adv

سوییپر شهری کلاس کامپکت



این دستگاه به دلیل کمر شکن بودن خود در محوطه های شهری بهترین عملکرد را ارائه می دهد. سیستم تعویض سریع سوییپر با برف روب و یا چمن زن از این دستگاه یک محصول محبوب شهری ساخته است. برس های مرطوب در حین عملکرد از ایجاد گرد و غبار در گذرهای شهری و محلی جلوگیری می نماید. مخزن ۵۰۰ لیتری این دستگاه به صورت تمام هیدرولیک تخلیه می گردد.



۱۴



۱۳



۲



۱

۳ کمترین احتمال مسدود شدن خرطومی مکش

لوله مکش که از قسمت مکش به مخزن زباله دستگاه متصل است با باز کردن دو دستگیره به راحتی از جای خود خارج شده و نظافت می گردد. طراحی کاملا مستقیم و بدون زانویی باعث کمترین احتمال گرفتگی در این لوله مکش گردیده است.

۱ فلپ اتوماتیک زباله های درشت

در هنگام برخورد قسمت مکش دستگاه با زباله های درشت مانند بطری ها و یا حجم زیادی از برگ درختان فلپ قرار گرفته در زیر دستگاه به صورت اتوماتیک باز شده، زباله را به داخل پرتاب کرده و سریعاً بسته می شود.

۴ نوآوری در سیستم مکش

سیستم مکش نوآورانه و دینامیک این محصول باعث مدای کارکرد پایین، مصرف سوخت پایین تر، آلودگی کمتر و فرسایش کمتر دستگاه می گردد. مخزن ۵۰۰ لیتری مستحکم، ضد زنگ و خوردگی این سوییپر باعث شده است تا ۱۰۰ درصد ظرفیت خود، توان جمع آوری زباله را داشته باشد.

۲ سیستم عملکرد برس به صورت کاملا موازی و همسان

سیستم شناور و انعطاف پذیر برس های جلو دستگاه باعث تضمین فشار یکسان و ثابت برس ها در هر شرایطی می گردد. به نحوی که در مواقع حرکت دستگاه در سطوح ناهموار، برس های دستگاه به صورت اتوماتیک سطح ارتفاع و فشار مناسب خود را روی زمین حفظ می کند.

جدول مشخصات فنی و تجهیزات

MC 50 Adv

- دارای سنسور دنده عقب
- دارای چرخ های پنوماتیک و صنعتی
- قابلیت نصب برس سوم
- صندلی های چرم، ارگونومیک و بسیار راحت

مشخصات فنی:

نوع موتور	Yanmar - 4 سیلندر دیزلی
قدرت موتور	19.2 / 26 kW / hp
کارایی	14000 m ² / h
شعاع دور زدن	0.75 m
عرض کاری با دو برس کناری	1400 mm
وزن خالص بدون هد سویپر	850 Kg
حجم مخزن زباله	500 l
نوع تخلیه زباله	هیدرولیکی
شیب قابل عبور	25 %
سرعت حرکت	20 Km / h
حجم مخزن آب تمیز	165 l
ابعاد دستگاه (L x W x H)	2960 x 1090 x 1970 mm
کد سفارش	1.442 - 202.2



۷ کمرشکن بودن بدنه دستگاه

مهمترین تمایز این دستگاه که باعث مانور بسیار مناسب آن در معابر شده است قابلیت کمر شکن بودن آن است. این ویژگی میدان دور این دستگاه را به ۷۵ سانتیمتر کاهش داده است و باعث دور زدن راحت دستگاه در دور برگردان ها و میادین شده است.

۸ سیستم اطلاع از موقعیت دستگاه (آپشن)

در هر لحظه می توانید دستگاه سویپر خود را رد گیری کنید و از مکان ها و معابری که عبور کرده است اطلاع یابید.

۵ سیستم پخش موسیقی، رادیو، بخاری و تهویه مطبوع (آپشن)

قابلیت نصب تمامی سیستم های رفاهی از جمله بخاری، کولر، سیستم رادیو و پخش باعث افزایش رفاه اپراتور در هنگام انجام وظیفه خود می گردد.

۶ خرطومی جمع آوری زباله های دور از دسترس

در محوطه های شهری معمولا مکان هایی وجود دارد که قابلیت دسترسی به وسیله سویپر نمی باشد. کارچر برای این گونه محوطه ها خرطومی مکش بلندی را روی دستگاه تعبیه کرده است که هیچ مکانی از دسترس دستگاه خارج نباشد.

KM 170/600 R D KM 150/500 R D KM 130/300 R D Classic



کابین شیشه ای



سوییپر صنعتی سرنشین دار کلاس ۱۳۰ ، ۱۵۰ و ۱۷۰ سانتی متری

این دستگاه سوییپر در نیازهای حداکثری و کاملاً صنعتی پیشنهاد می‌گردد و دارای عرض کارکرد برس مرکزی ۱۷۰ ، ۱۵۰ و ۱۳۰ سانتی متر می‌باشد و دارای موتور دیزلی بسیار قدرتمندی می‌باشد. همچنین این سری از سوییپرهای صنعتی دارای مخزن زباله بسیار بزرگ به ترتیب ۶۰۰ ، ۵۰۰ و ۳۰۰ لیتری می‌باشد که به صورت هیدرولیکی و بدون دخالت دست تخلیه می‌گردد. تمام هیدرولیک بودن سیستم ناپوری این سوییپر یکی از نقاط تمایز آن با دستگاه‌های مشابه می‌باشد. همچنین این سوییپر صنعتی قابلیت نصب کابین اپراتور مجهز به برف پاک‌کن، شیشه بالا بر، بخاری و سیستم تهویه مطبوع را دارد.



۴

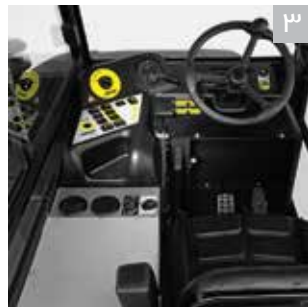

۳



۲



۱

کاربری بسیار آسان ۳

کنترل پنل بسیار قابل فهم و آسان برای کاربر و طراحی ارگونومیک و در دسترس تمامی قسمت‌های هدایت کننده دستگاه به همراه آپشن نصب سقف و اتاق شیشه‌ای، برف پاک‌کن، بخاری و کولر برای کاربران از مزیت‌های کابین خارق العاده این دستگاه می‌باشد.

فیلتر بسیار کارآمد ۱

سطح فیلتر بسیار بزرگ دستگاه به همراه سیستم تکاننده فیلتر دوگانه و رفت و برگشتی باعث تمیز ماندن همیشگی فیلتر دستگاه شده است و فیلترینگ بسیار کارآمد اجازه انتشار کوچکترین گرد و غباری به خارج از دستگاه نخواهد داد.

طراحی قدرتمند شاسی دستگاه ۴

شاسی دستگاه طوری طراحی شده است که هر چهار چرخ روی شاسی قرار گرفته است و این نوع طراحی باعث حرکت بسیار روان و راحت دستگاه در سطوح ناهموار، چاله‌ها و یا برآمدگی‌ها شده است. همچنین این طراحی وزن و فشار چرخ‌ها بر روی زمین را کمتر کرده است و برای سطوح حساس بسیار مناسب می‌باشد.

تعمیر و نگهداری بسیار راحت ۲

به لطف استفاده از سیستم‌های هیدرولیکی در ناپوری دستگاه و جایگزینی تمامی قسمت‌های الکترونیکی با قطعات الکترومکانیکی و استفاده از قطعات تست شده و با کیفیت، این دستگاه کمترین نیاز را به تعمیرات و نگهداری دارد. دسترسی به موتور دستگاه بسیار راحت و تعویض برس اصلی دستگاه بدون نیاز به هیچگونه ابزاری انجام می‌پذیرد.



جدول مشخصات فنی و تجهیزات

KM 170/600 R D

KM 150/500 R D

KM 130/300 R D Classic

- موتور صنعتی بسیار قدرتمند
- تخلیه هیدرولیکی زباله
- مناسب برای استفاده مداوم

- سرعت، حرکت بالا و عملکرد سریع
- سیستم کاملا هیدرولیک ناوبری
- نیاز کم به تعمیر و نگهداری

ویژگی های مشترک در سه مدل :

مشخصات فنی:

نوع موتور	۴ زمانه - Yanmar	۴ زمانه - Yanmar	۴ زمانه - Yanmar
قدرت موتور	۳۵	۲۲.۵	۱۵.۸
حداکثر کارایی	۲۸۰۰۰	۲۱۶۰۰	۱۵۵۰۰
عرض برس مرکزی	۱۳۵۰	۱۲۰۰	۱۰۰۰
عرض با ۲ برس / ۱ برس کناری	۱۶۸۰ / ۲۰۰۰	۱۵۰۰ / ۱۸۰۰	۱۳۰۰ / ۱۵۵۰
حجم مخزن زباله	۶۰۰	۵۰۰	۳۰۰
شیب قابل عبور	۱۸	۱۸	۱۸
سرعت حرکت	۱۴	۱۲	۱۰
مساحت فیلتر	۹	۷	۵.۵
وزن	۱۵۳۰	۱۴۴۰	۹۵۱
ابعاد دستگاه (L x W x H)	۲۴۵۰ X ۱۷۵۰ X ۱۶۶۵	۲۴۴۲ X ۱۵۷۰ X ۱۶۴۰	۲۱۵۰ X ۱۳۳۰ X ۱۴۳۰
کد سفارش	۱. ۱۸۶ - ۱۲۷.۰	۱. ۱۸۶ - ۱۲۴.۰	۱. ۱۸۶ - ۱۲۰.۰

سویپر صنعتی و شهری



■ قابلیت پیش‌ران روی تمامی چرخ های دستگاه باعث حرکت بسیار قدرتمند دستگاه در محیط های صنعتی شده است.

KM 125/130 R Bp KM 125/130 R diesel

سوییپر صنعتی سر نشین دار کلاس ۱۲۵ سانتیمتری

سوییپر صنعتی مدل KM 125/130 R دستگاهی است که جایزه معروف Golden Broom را در سال ۲۰۱۳ در زمینه بهترین طراحی و بهترین تکنولوژی ساخت از آن خود کرده است. قرارگیری برس مرکزی در بین چرخ های عقب دستگاه، تخلیه هیدرولیکی زباله و چهار چرخ تمام هیدرولیک دستگاه این سوییپر را از تمامی رقیبان خود متمایز ساخته است. همچنین با تکنولوژی انعطاف و تحرک برس های کناری تمامی زوایا و گوشه ها فقط با یک بار عبور نظافت می گردند. از دیگر نکات بارز دستگاه تنظیم فشار برس مرکزی روی زمین برای سطوح با آلودگی های مختلف در سه سطح کم، متوسط و زیاد می باشد.



سوییپر صنعتی و شهری

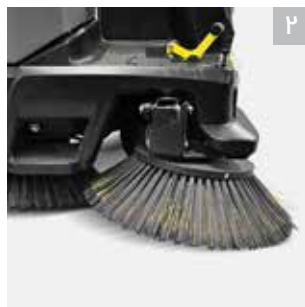

۳ طراحی برس مرکزی در راستای اکسل چرخ های عقب

این نوع طراحی باعث چندین مزیت شده است: اول اینکه دسترسی به برس عقب برای تعویض و یا تغییرات احتمالی بسیار راحت شده است. دوم اینکه باعث ایمنی حرکت دستگاه در رمپ ها و برآمدگی ها شده است و سوم اینکه باعث شده است قطر برس مرکزی حداکثر گردد که این امر در جمع آوری و پرتاب زباله های بزرگ بسیار موثر می باشد.

۱ سیستم بسیار پیشرفته و اتوماتیک نظافت فیلتر دستگاه

این دستگاه دارای فیلتر پلی استر با الیاف نانو می باشد که به صورت فشرده طراحی شده است و به صورت اتوماتیک و دائمی همیشه در حال نظافت شدن می باشد و نیازی به برنامه ریزی کاربر برای نظافت فیلتر نمی باشد.

۴ وجود حالت مصرف بهینه انرژی Eco Efficiency و تکنولوژی KIK

در هنگام فعال سازی این حالت تمامی قسمت های مصرف کننده انرژی مانند موتور برس و موتور وکیوم دستگاه در حالت بهینه فعالیت می کنند و توان کاری آنها به صورت اتوماتیک بسته به میزان آلودگی سطح تنظیم می گردد. همچنین دستگاه مجهز به تکنولوژی KIK یا همان کلید های هوشمند کارچر برای جداسازی سطح دسترسی تنظیمات برای اپراتور و سوپروایزر می باشد.

۲ فعال شدن حالت نظافت گوشه ها و زوایا برای برس های کناری به صورت اتوماتیک

برس کناری دستگاه به صورت اتوماتیک در هنگام دور زدن به سمت مخالف و بیرون هدایت می گردد تا هیچگونه زباله ای در گوشه ها باقی نماند.



جدول مشخصات فنی و تجهیزات

KM 125/130 R Bp

KM 125/130 R diesel

- تطبیق اتوماتیک فشار برس مرکزی روی زمین
- روشن و خاموش شدن بدون نیاز به کلید
- دارای فلپ جهت جلوگیری از خروج گرد و خاک
- دارای چرخ های پنوماتیک
- دارای ساعت شمار کارکرد دستگاه
- دارای سیستم کمکی افزایش قدرت دستگاه

ویژگی های مشترک در دو مدل :

مشخصات فنی:

نوع موتور	Yanmar - 4 سیلندر دیزلی	Dc motor
توان موتور	۶.۶	۲.۵
کارایی با ۱ برس کناری	۱۰۰۰۰	۱۰۰۰۰
کارایی با ۲ برس کناری	۱۳۶۰۰	۱۳۶۰۰
عرض برس مرکزی	۸۸۰	۸۸۰
عرض با ۲ برس / ۱ برس کناری	۱۲۵۰ / ۱۷۰۰	۱۲۵۰ / ۱۷۰۰
حجم مخزن زباله	۱۳۰	۱۳۰
حداکثر ارتفاع تخلیه	۱.۵۵	۱.۵۵
شیب قابل عبور	۱۶	۱۲
سرعت حرکت	۸	۸
ابعاد دستگاه (L x W x H)	۱۸۰۰ x ۱۵۰۰ x ۱۴۰۵	۱۸۰۰ x ۱۵۰۰ x ۱۴۰۵
کد سفارش	۱۰۲۸۰ - ۱۵۰۰۲	۱۰۲۸۰ - ۱۵۰۰۲

سوییپر صنعتی و شهری

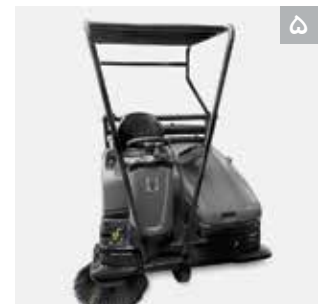

۷ چراغ های روشنایی جلو

۵ سقف محافظت کننده اپراتور (آپشن)

■ در مکان های تاریک و یا با نور کم چراغ های روشنایی جلوی دستگاه بسیار مفید و موثر می باشند.

■ این دستگاه در صورت نیاز مشتری و مخصوصا در مکان های باز و در معرض خطر می تواند به سقفی مجهز گردد که از اپراتور در مقابل خطرات احتمالی محافظت نماید.

۸ دسترسی آسان به تمامی قسمت های دستگاه

۶ تخلیه هیدرولیکی زباله

■ این سبک طراحی باعث شده است که تمامی قسمت های دستگاه برای تعمیرات و سرویس های احتمالی به راحتی قابل دسترس باشند.

■ این دستگاه دارای سیستم تخلیه هیدرولیکی زباله ها بدون نیاز به دخالت دست و یا حمل مخزن زباله تا مقصد می باشد.

KM 100/100 R Bp KM 100/100 R D

سوییپر صنعتی سرنشین دار کلاس ۱۰۰ ساتی متری

دستگاه سوییپر صنعتی KM100/100 R در دو مدل باطری دار و موتور دیزل ارائه می گردد. این سوییپر برای محوطه های رو باز و یا سرپوشیده متوسط و بزرگ طراحی شده است. با توجه به کنترل پنل ساده و در عین حال عملکرد فوق العاده دستگاه در چارو نمودن محوطه ها و هزینه های تعمیر و نگهداری بسیار پایین، خرید این مدل بسیار مقرون به صرفه می باشد.



۳ نفاخت اتوماتیک فیلتر و سطح فیلتر وسیع

فیلتر دستگاه به صورت اتوماتیک به وسیله یک تکاننده فیلتر نفاخت می گردد این امر عمر فیلتر و موتور وکیوم دستگاه را دوچندان می نماید. همچنین تکاننده فیلتر قابلیت عملکرد به صورت دستی را نیز دارد.

۱ گارد محافظ بسیار مقاوم

محافظت از دستگاه در برخورد با هرگونه ضربه ای در محیط های رو باز و محوطه های صنعتی از طریق گارد فولادین مقابل دستگاه

۴ قابلیت مسقف نمودن دستگاه

در صورتی که نیاز باشد نصب سقف برای محافظت از کاربر در مقابل خطرات احتمالی امکان پذیر می باشد.

۲ نگهداری راحت دستگاه

فیلتر، برس مرکزی و مخزن زباله دستگاه به راحتی بدون نیاز به ابزار خاصی از دستگاه جدا می گردند و این امر در سهولت نگهداری دستگاه بسیار موثر می باشد.



جدول مشخصات فنی و تجهیزات

KM 100/100 R Bp

KM 100/100 R D

- نظافت اتوماتیک فیلتر
- موتور محرک الکتریکی (بی صدا)
- عملکرد بدون کمترین آلاینده‌گی
- نظافت اتوماتیک فیلتر
- طراحی ارگونومیک
- تمام هیدرولیک-نیاز به تعمیر نگهداری بسیار کم

مشخصات فنی:

Dc motor	۴ زمانه Yanmar	نوع موتور
۲.۰۵	۴.۴	توان کاری kW
۷۸۰۰	۱۰۴۰۰	کارایی m ² /h
۷۰۰	۷۰۰	عرض برس مرکزی mm
۱۰۰۰ / ۱۳۰۰	۱۰۰۰ / ۱۳۰۰	عرض با ۲ برس / ۱ برس کناری mm
۱۰۰	۱۰۰	حجم مخزن زباله l
۱۵	۱۸	شیب قابل عبور %
۶	۸	سرعت حرکت Km / h
۶	۶	مساحت فیلتر m ²
۳۲۰	۳۴۰	وزن Kg
۲۰۰۶ X ۱۰۰۵ X ۱۳۴۳	۲۰۰۶ X ۱۰۰۵ X ۱۳۴۳	ابعاد دستگاه (L x W x H) mm
۱.۲۸۰ - ۱۰۳.۰	۱.۲۸۰ - ۱۱۵.۰	کد سفارش

سوییپر صنعتی و شهری



- قابلیت عملکرد روی سطوح از جنس سنگ، آسفالت، بتون مسطح و فرش و موکت
- قابلیت تنظیم قدرت مکش موتور جاروبرقی از کم به زیاد
- دارای قابلیت همزمان نظافت فیلتر به صورت دستی و اتوماتیک

KM 75/40 W G KM 75/40 W Bp

سوییپر صنعتی دستی با موتور جلو برنده کلاس ۷۵ سانتیمتری



این مدل سوییپر صنعتی دارای موتور رانش یا جلوبرنده اتوماتیک می باشد و دارای دو نوع منبع تغذیه باتری و یا بنزینی می باشد. این دستگاه به راحتی زباله های درشت را از میان برداشته و به مخزن ۴۰ لیتری زباله خود هدایت می کند و مخزن زباله به راحتی از بدنه جدا شده و روی چرخ های خود به سمت محل تخلیه حمل می شود. این مدل سوییپر برای کارکرد روی سطوحی با جنس های مختلف نظیر آسفالت، بتن مسطح، موزاییک و حتی موکت طراحی شده است. ارتفاع برس مرکزی و برس کناری دستگاه هر دو قابل تنظیم می باشند.



۱ مخزن زباله چرخ دار

مخزن زباله این دستگاه قابلیت جمع آوری ۴۰ لیتر زباله را دارد و برای تخلیه می توان مخزن زباله را روی چرخ های خود به راحتی حمل نمود.

۲ فیلتر با کارایی بالا و اهرم تمیز کننده فیلتر دستی

مساحت فیلتر ۱ / ۸ متر مربعی دستگاه قابلیت فیلترینگ بسیار مناسبی ایجاد کرده است و به وسیله یک اهرم مخصوص و به صورت مکانیکی قابل نظافت می باشد. فیلتر و برس مرکزی دستگاه بدون نیاز به هیچگونه ابزاری نصب و یا جدا می شود.

KM 75/40 W G	KM 75/40 W Bp	مشخصات فنی:
Honda - ۴ زمانه بنزینی	Dc motor	نوع موتور
-	۲۴	توان کاری V
۳۳۷۵	۳۳۷۵	کارایی m ² / h
۵۵۰	۵۵۰	عرض برس مرکزی mm
۷۵۰	۷۵۰	عرض با ۱ برس کناری mm
۴۰	۴۰	حجم مخزن زباله l
۱۵	۱۲	شیب قابل عبور %
۴.۵	۴.۵	سرعت حرکت Km / h
۱.۸	۱.۸	مساحت فیلتر m ²
۸۴	۷۸	وزن Kg
۱۴۳۰ X ۷۸۰ X ۱۱۸۰	۱۴۳۰ X ۷۸۰ X ۱۱۸۰	ابعاد دستگاه (L x W x H) mm
۱.۰۴۹ - ۲۰۵۰۰	۱.۰۴۹ - ۲۰۶۰۰	کد سفارش

دارای قابلیت خم نمودن دسته های هدایت دستگاه بر روی بدنه

KM 70/20 C 2SB

KM 70/15 C

سوییپر صنعتی دستی و مکانیکی کلاس ۷۰ سانتی متری

این مدل سوییپر از نوع کاملاً مکانیکی می باشد و از هیچگونه موتور و قدرت برق یا باتری برای عملکرد استفاده نمی کند. عملکرد این جاروی صنعتی ۷ برابر سریعتر از عملکرد سیستم سنتی می باشد. مخزن ۲۰ لیتری و ۱۵ لیتری این سوییپر (بسته به مدل) به راحتی قابل تخلیه می باشد و برای استفاده در انبارها، سالن ها و محوطه های کارگاهی بسیار مناسب می باشد. این جارو دارای یک برس مرکزی بزرگ و دو برس کناری برای جاروی گوشه ها و زوایا می باشد و تمامی زباله ها و گردوخاک را به راحتی از روی زمین برداشته و در مخزن زباله می ریزد.



۱ تنظیم ارتفاع و فشار برس روی زمین

برس مرکزی دستگاه دارای سیستم تنظیم ارتفاع می باشد و قدرت حرکت خود را از حرکت چرخ های بزرگ دستگاه که در پشت آن تعبیه شده است می گیرد (در مدل KM 70/20 C)

۲ تنظیم دسته در زوایای مختلف برای اپراتورهای مختلف

دستگیره هدایت دستگاه دارای سیستم تنظیم ارتفاع می باشد به طوری که برای نگهداری دستگاه در محل های کوچک قابلیت خم شدن کامل روی بدنه دستگاه را دارد تا بدین ترتیب فضای کمتری را اشغال نماید.

KM 70/20 C 2SB

KM 70/15 C

مشخصات فنی:

مکانیکی	مکانیکی	نوع موتور
۳۶۸۰	۲۸۰۰	کارایی
۴۸۰	۴۸۰	m^2/h
۷۰۰	۷۰۰	عرض برس مرکزی
۴۲	۴۲	عرض با ۱ برس کناری
۳۰	۲۰	حجم مخزن زباله
۱۳۰۰ X ۹۲۰ X ۱۰۵۰	۱۳۰۰ X ۸۱۰ X ۱۰۴۰	وزن
۱۰۵۱۷ - ۱۰۷۰۰	۱۰۵۱۷ - ۱۵۱۰۰	Kg
		ابعاد دستگاه (L x W x H)
		کد سفارش

■ خم شدن کامل دسته روی بدنه به منظور اشغال فضای کمتر

- تنظیم ارتفاع و فشار برس کناری
- حرکت برس مرکزی با استفاده از حرکت هر دو چرخ
- تنظیم دسته هدایت در ۳ ارتفاع مختلف

IC 15/240 W

سویپر صنعتی پیاده رو و محوطه



مناسب برای محوطه های شهری، بوستان ها، کارخانه ها، پیاده رو ها، کنار جدول ها و یا روی چمن به طوریکه به راحتی قابلیت جمع آوری بطری های بزرگ و برگ درختان را دارد.



۱ موتور جلو و عقب برنده اتوماتیک

- قابلیت هدایت دستگاه فقط با یک دست به طوری که اپراتور در حین عملکرد می تواند با استفاده از دستی که فرمان را در اختیار دارد دستگاه را به سمت دلخواه خود هدایت نماید.
- دارای موتور جلو و عقب برنده هیدرولیک

۲ مخزن زباله ۲۴۰ لیتری استاندارد

- مخزن زباله دستگاه یک مخزن زباله استاندارد ۲۴۰ لیتری می باشد که به راحتی در دسترس عموم می باشد و با هزینه بسیار اندکی قابل تعویض است.

IC 15/240 W

مشخصات فنی:

Honda - ۴ زمانه بنزینی	نوع موتور
۶	سرعت حرکت Km / h
۲۰۵	کارکرد با یک مخزن سوخت h
۱۰۰	عرض کاری mm
۲۴۰	حجم مخزن زباله l
۱۵	شیب قابل عبور %
۱۰۱۸۳ - ۹۰۳۰۰	کد سفارش

- موتور جلو برنده تمام هیدرولیک و حالت دنده عقب
- خرطومی زباله با محافظ بازو و ساعد
- چراغ خطر برای کار در شهر (آپشن)

کاربری سویپرهای صنعتی و شهری کارچر در صنایع و بخش های گوناگون



واترجت های آب گرم

دستگاه های واترجت KARCHER امتیازات ویژه ای را برای کاربران در امور نظافتی ایجاد می کنند. واترجت های آب گرم KARCHER به دلیل دارا بودن دمای بالای آب خروجی، سرعت و کارایی بالاتری به خصوص برای از بین بردن آلودگی های روغنی در محیط های صنعتی دارند. این دستگاه ها بهترین راه حل های نظافتی را برای صنایع مختلف ارائه می دهند.



فهرست مدل های واترجت آب گرم

صفحه	صفحه	صفحه
۶۰	HDS 1000 Be	۵۴
		۵۴
		۵۶
		۵۶
		۵۸
		۵۸
		۵۹
		۶۰
		HDS 10/20-4 M
		HDS 10/20-4 MX
		HDS 8/18-4 C
		HDS 6/14 C
		HDS 5/15 U
		HDS 5/11 U
		HDS E 8/16 - 4 M
		HDS 1000 De



۳



۱



۴



۲

دارای تاییدیه سازمان EUnited ۲

کارچر به دلیل رعایت استانداردهای انتشار گازهای زیان آور و همچنین عملکرد بهینه دستگاه‌هایش به عنوان برترین تولید کننده دستگاه های شستشوی فشار قوی آبگرم توسط اتحادیه مذکور شناخته شده است که این گواهی تضمینی بر کارایی بالای سیستم گرم کننده، صرفه جویی در مصرف سوخت و انتشار کمتر گازهای ناشی از احتراق می باشد.



پمپ‌های با کیفیت با عمر طولانی ۳

تمامی پمپ های دستگاه های واترجت کارچر توسط مهندسیین همین شرکت طراحی و ساخته می شوند. این موضوع کیفیت بالای واترجت های کارچر را تضمین می نماید. سیستم یکپارچه تعدیل نوسانات فشار هیدرولیک دستگاه موجب افزایش طول عمر واترجت های کارچر می شود.

صرفه جویی در مصرف انرژی و سازگاری با محیط زیست ۴

سری های جدید واترجت های کارچر اولین واترجت های جهان می باشند که مجهز به حالت کارایی بهینه هستند زمانی که شما از این حالت استفاده می کنید، دستگاه به طور خودکار از بهینه ترین دمای آب استفاده می کند، در حالیکه دبی آب در حداکثر مقدار خود خواهد بود. مصرف سوخت در این حالت تا میزان ۲۰ درصد کاهش می یابد.



مزایای شستشو با آب گرم ۱

کیفیت بالاتر شستشو

آب گرم کمک می کند چربی و روغن های سفت شده به راحتی با کمک دمای بالای آب از سطح جدا شده و عمل شستشو، تسهیل و تسریع گردد. همچنین کمک می کند عمل جرم زدایی حتی هنگامی که از هیچگونه ماده شوینده ای استفاده نشود بسیار راحت تر صورت گیرد.



تسریع خشک شدن سطوح

سطوحی که با استفاده از آب گرم شستشو شده اند بسیار سریعتر خشک شده و برای استفاده آماده می شوند.



کاهش مصرف مواد شوینده

در بسیاری از موارد امکان پاک کردن چربی، روغن و مواد چسبناک بدون استفاده از ماده شوینده وجود ندارد. اما استفاده از آب گرم حذف و یا استفاده کمتر از مواد شوینده را ممکن می سازد که این امر موجب کاهش آسیب به محیط زیست و صرفه جویی در هزینه ها و منابع می گردد.



عدم آسیب رسانی به سطوح

شستشو با آب گرم پاک کنندگی بیشتری را با فشار کمتر ممکن می سازد که این امر احتمال آسیب رسیدن به سطوح حساس را به حداقل می رساند.



صرفه جویی در زمان

آب گرم در زمانی بسیار کوتاه تر می تواند آلودگی ها را پاک کند به این معنی که تا ۳۵ درصد صرفه جویی در زمان را امکان پذیر می سازد. بنابراین طیف وسیعی از امور نظافتی را می توانید با هزینه کمتر و صرف زمان کوتاه تر به انجام برسانید.



HDS 10/20-4 M HDS 10/20-4 MX

واترجت صنعتی آب گرم دیزل



وقتی از دستگاه واترجت صنعتی مدل HDS 10/20 به عنوان یکی از کامل ترین حرفه‌ای ترین، پرفروش ترین دستگاه‌های واترجت کمپانی KARCHER که مبدع دستگاه‌های واترجت آب گرم در دنیا می باشد، یاد می شود دیگر نیازی به تعریف و تمجید از این دستگاه حس نمی شود. دستگاهی حرفه ای و فوق العاده با فشار خروجی ۲۰۰ بار و دبی ۱۰۰۰ لیتر در ساعت و قابلیت ارائه دمای خروجی آب و بخار ۱۵۵ درجه سانتی گراد با کمک کوره آب گرم قدرتمند و بی نظیر دیزل. دستگاهی کامل برای شرکت های فعال در صنعت نفت و گاز، اتومبیل، فولادسازی، ساختمان و ماشین آلات سنگین و کشاورزی و ...

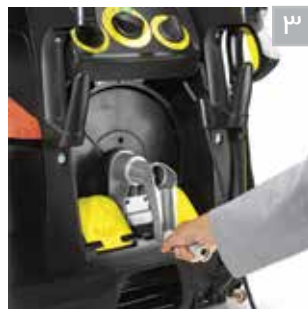
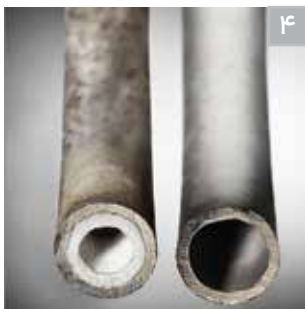

۳ طراحی حرفه ای قسمت های داخلی

- دو مخزن جداگانه ۱۰ و ۲۰ لیتری ماده شوینده برای دستگاه تعبیه شده است که حین کار می توان با توجه به نوع آلودگی، ماده شوینده مورد نیاز را انتخاب نمود.
- دستگاه در دو مدل با قرقره شلنگ صنعتی و بدون آن ارائه می گردد که در مدل دارای قرقره شلنگ، قرقره به شکلی حرفه ای درون دستگاه تعبیه شده است.

۴ سیستم حرفه ای رسوب زدایی

- این دستگاه دارای سیستم رسوب زدایی حرفه ای می باشد که کارایی گرمکن و عمر مفید آن را به میزان چشمگیری افزایش می دهد.

۱ حالت کارایی بهینه (eco Efficiency mode)

- در حالت کارایی بهینه (eco Efficiency mode) آیتیم های فنی دستگاه به ویژه دمای خروجی به صورت خودکار در حالت بهینه قرار می گیرد.
- در حالت کارایی بهینه (eco Efficiency mode) گرمکن دیزلی دستگاه نیز در حالت بهینه عمل می کند و کاهش ۲۰ درصدی مصرف سوخت را به دنبال خواهد داشت.

۲ عملکرد مطمئن

- فیلتر بزرگ و چند مرحله ای دستگاه، از ورود و آسیب رساندن ذرات ریز به پمپ دستگاه جلوگیری می کند.
- دارای سنسور کنترل دمای گرم کن (Overheating Control) که در صورت تجاوز از حداکثر دمای مجاز گرم کن (۳۰۰ °C)، کوره دستگاه را خاموش می نماید.
- تکنولوژی SDS (Soft Damping System) لرزش های احتمالی و آسیب های احتمالی موتور در زمان های تغییر فشار را کنترل می کند.



جدول مشخصات فنی و تجهیزات

HDS 10/20-4 MX

HDS 10/20-4 M

مشخصات فنی:

۳/۴۰۰/۵۰	۳/۴۰۰/۵۰	Ph / V / Hz	نوع جریان برق
۳۰-۲۰۰	۳۰-۲۰۰	bar	فشار عملیاتی
۱۰۰۰	۱۰۰۰	l / h	حداکثر دبی خروجی
۱۵۵	۱۵۵	°C	حداکثر دمای خروجی
۷.۸	۷.۸	kW	توان موتور
۱۷۹	۱۷۱	Kg	وزن دستگاه
۲۰ + ۱۰	۲۰ + ۱۰	l	مخزن ماده شوینده
۲۵	۲۵	l	مخزن سوخت
۵.۱ - ۶.۴	۵.۱ - ۶.۴	l / h	مصرف سوخت (حداکثر-حالت اکو)
۱۳۳۰ X ۷۵۰ X ۱۰۶۰	۱۳۳۰ X ۷۵۰ X ۱۰۶۰	mm	ابعاد دستگاه (L x W x H)

■	■		تفنگی ماشه دار
۲۰	۱۰	m	شلنگ فشار قوی صنعتی
۱۰۵۰	۱۰۵۰	mm	لانس استیل
■	■		نازل استاندارد
-	■		قرقره شلنگ فشار قوی
۱.۰۷۱ - ۴۵۶.۰	۱.۰۷۱ - ۴۲۰.۰		کد سفارش



- دارای تکنولوژی SDS (جلوگیری از لرزش احتمالی هنگام تغییرات فشار آب)
- تکنولوژی خنک کنندگی موتور با جریان آب

- دارای حالت استفاده کارایی بهینه
- دارای ۲ مخزن ماده شوینده جداگانه
- دارای سیستم پایداری تفنگی در مقابل نیروی فشار آب

HDS 8/18-4 C HDS 6/14 C

واترجت صنعتی آب گرم دیزل کلاس کامپکت



واترجت های صنعتی آب گرم KARCHER سری کامپکت (compact class) با حداکثر فشار ۱۴۰ تا ۱۸۰ بار و حداکثر دبی آب خروجی ۵۶۰ تا ۸۰۰ لیتر در ساعت و حداکثر دمای خروجی ۱۵۵ درجه سانتیگراد و در دو نوع تک فاز و سه فاز ارائه می شوند. حالت عملکرد کارایی بهینه، کارکرد و استفاده آسان با یک دکمه، مخازن چندگانه، جایگاه اختصاصی برای ابزار و نازل ها، قابلیت آسان جابجایی و رسوب زدایی خودکار مجاری گرمکن برخی از ویژگی های این گروه از واترجت های آب گرم می باشند.



۳ طراحی های حرفه ای داخلی و کاربردی

- جایگاه اختصاصی لوازم، ابزارها، نازل های دستگاه و ...
- طراحی حرفه ای جایگاه قرقره شلنگ
- دارای جایگاه نگهدارنده کابل و تفنگی و لانس دستگاه

۱ کارآمد و بهینه

- حالت استفاده کارایی بهینه (eco Efficiency mode) کارکردی اقتصادی و دوستدار محیط زیست را حتی در زمانهای استفاده طولانی به ارمغان می آورد.
- کاهش ۲۰ درصدی مصرف سوخت در حالت استفاده از سیستم کارایی بهینه
- تنظیم میزان دقیق استفاده از ماده شوینده در عملکرد شستشو بر پایه آب

۴ قابلیت جابجایی آسان

- حمل و نقل و جابجایی آسان با کمک چرخ های عقب بزرگ و صنعتی و چرخ گردان جلو
- دسته های حمل و نقل بزرگ، مستحکم و حرفه ای
- قابلیت آسان حرکت روی چرخ های عقب به منظور عبور از سطوح ناهموار و پله ای

۲ کاربری آسان

- کارکرد بسیار ساده با کمک یک کلید، حتی برای افراد غیر متخصص
- طراحی حرفه ای ورودی قیفی شکل مخازن سوخت، شوینده و رسوب زدا برای پر کردن آسان
- دارای سیستم حرفه ای رسوب زدایی خودکار گرمکن



جدول مشخصات فنی و تجهیزات

HDS 8/18-4 C
HDS 8/18-4 CX

HDS 6/14 C
HDS 6/14CX

مشخصات فنی:

نوع جریان برق	Ph / V / Hz	۳ / ۴۰۰ / ۵۰	۱ / ۲۳۰ / ۵۰
فشار عملیاتی	bar	۳۰ - ۱۸۰	۳۰ - ۱۴۰
حداکثر دبی خروجی	l / h	۸۰۰	۵۶۰
حداکثر دمای خروجی	°C	۱۵۵	۱۵۵
توان موتور	kW	۶	۳.۶
وزن دستگاه	Kg	۱۱۲ ۱۱۴	۹۳ ۹۵
مخزن ماده شوینده	l	۱۰	۱۰
مخزن سوخت	l	۱۵	۱۵
مصرف سوخت (حداکثر-حالت اکو)	l / h	۴ - ۵	۲.۸ - ۳.۵
ابعاد دستگاه (L x W x H)	mm	۱۰۶۰ x ۶۵۰ x ۹۲۰	۱۰۶۰ x ۶۵۰ x ۹۲۰
تجهیزات همراه دستگاه :			
تفنگی ماشه دار		■	■
شلنگ فشار قوی صنعتی	m	۱۰ ۱۵	۱۰ ۱۵
لانس استیل	mm	۱۰۵۰	۱۰۵۰
نازل استاندارد		■	■
قرقره شلنگ فشار قوی		- ■	- ■
کد سفارش		۱.۱۷۴ - ۲۱۸.۰۰ - ۲۲۶.۰۰	۱.۱۶۹ - ۲۰۰.۰۰ - ۲۲۰.۰۰



■ تکنولوژی خنک کنندگی موتور با جریان آب

■ دارای حالت استفاده کارایی بهینه

■ دارای دو مخزن ماده شوینده جداگانه

■ دارای سیستم پایداری تفنگی در مقابل نیروی فشار آب

HDS 5/15 U HDS 5/11 U



واترجت صنعتی آب گرم دیزل کلاس ایستاده

واترجت های صنعتی آب گرم ایستاده KARCHER در مدهای با حداکثر فشار ۱۱۰ تا ۱۵۰ بار و حداکثر دبی آب خروجی ۴۵۰ تا ۵۰۰ لیتر در ساعت و حداکثر دمای خروجی ۸۰ درجه سانتیگراد و با الکتروموتور تک فاز ارائه می‌شوند. قابلیت مانور بالا و جابجایی و حمل و نقل بسیار آسان، سیستم خاموش کننده خودکار و مصرف پایین سوخت از ویژگی‌های این مدل به شمار می‌رود.



۱ طراحی خلاقانه دستگاه

- طراحی با حداقل ابعاد ممکن و در عین حال کارایی بالا و قابلیت مانور بالا
- امکان جابجایی آسان دستگاه و مناسب برای عبور از سطوح ناهموار همچون پله
- قابلیت حمل و نقل ساده دستگاه و مناسب برای پیمانکاران خدمات نظافتی

۲ فیلتراسیون فوق العاده آب

- فیلتر حرفه ای آب ورودی امکان آسیب رسیدن به پمپ را به حداقل می‌رساند
- قابلیت خارج کردن و نظافت آسان فیلتر بدون نیاز به باز کردن دستگاه

HDS 5/15 U HDS 5/15 UX

HDS 5/11 U HDS 5/11 UX

مشخصات فنی:

نوع جریان برق	Ph / V / Hz
فشار عملیاتی <td>bar</td>	bar
حداکثر دبی خروجی <td>l / h</td>	l / h
حداکثر دمای خروجی <td>°C</td>	°C
توان موتور <td>kW</td>	kW
وزن دستگاه <td>Kg</td>	Kg
مخزن سوخت <td>l</td>	l
مصرف سوخت <td>l / h</td>	l / h
ابعاد دستگاه (L x W x H) <td>mm</td>	mm
۱ / ۲۳۰ / ۵۰	۱ / ۲۳۰ / ۵۰
۱۵۰	۱۱۰
۴۵۰	۴۵۰
۸۰	۸۰
۲.۷	۲.۲
۷۴ ۷۶	۶۸ ۷۰
۶۰.۵	۶۰.۵
۲.۴	۲.۴
۶۲۰ x ۶۲۰ x ۹۹۰ ۶۲۰ x ۶۲۰ x ۱۱۶۰	۶۲۰ x ۶۲۰ x ۹۹۰ ۶۲۰ x ۶۲۰ x ۱۱۶۰

تجهیزات همراه دستگاه :

تفنگی ماشه دار	■
شلنگ فشار قوی صنعتی	۱۰ ۱۵ m
لانس استیل	۵۵۰ mm
نازل استاندارد	■
قرقره شلنگ فشار قوی	- ■
کد سفارش	۱.۰۶۴ - ۰۴۳۰.۰۰ - ۰۴۴.۰۰
	۱.۰۶۴ - ۰۳۰.۰۰ - ۰۳۱.۰۰

HDS-E 8/16-4 M

واترجت صنعتی آب گرم برقی



واترجت های صنعتی آب گرم برقی از یک بویلر صنعتی الکتریکی جهت گرم کردن آب استفاده می کنند. این واترجت ها دارای حداکثر فشار ۱۶۰ بار و حداکثر دبی آب خروجی ۷۶۰ لیتر در ساعت و حداکثر دمای خروجی ۸۵ درجه سانتیگراد می باشند و از برق سه فاز استفاده می نمایند. این واترجت ها برای اماکنی توصیه می شوند که نیاز به آب گرم برای شستشوی روزمره دارند و در عین حال نباید ذره ای آلودگی حاصل از سوختن گازوئیل در محیط تولید شود. این واترجت دستگاهی است اقتصادی و دوستدار محیط زیست.



واترجت صنعتی آب گرم

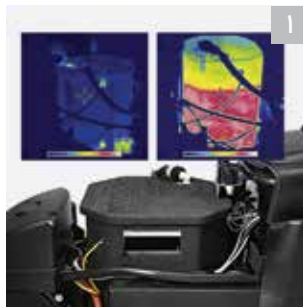

۱ حداکثر صرفه جویی انرژی برای کاهش هزینه های مصرفی

- کاهش ۴۰ درصدی مصرف انرژی در حالت استند بای با کمک عایق سازی کارآمد
- حالت استفاده کارایی بهینه (eco efficiency mode)

۲ دمای کارکرد بالا

- مخزن بزرگ واسط آب با عایق بندی حرفه ای به منظور حفظ دمای آب در ۸۵ °C در کارکردهای طولانی و مداوم

HDS-E 8/16-4 M 36 Kw HDS-E 8/16-4 M 24 Kw HDS-E 8/16-4 M 12 Kw

مشخصات فنی:

۳ / ۴۰۰ / ۵۰	۳ / ۴۰۰ / ۵۰	۳ / ۴۰۰ / ۵۰	Ph / V / Hz	نوع جریان برق
۳۰ - ۱۶۰	۳۰ - ۱۶۰	۳۰ - ۱۶۰	bar	فشار عملیاتی
۳۰۰ - ۷۶۰	۳۰۰ - ۷۶۰	۳۰۰ - ۷۶۰	l / h	حداکثر دبی خروجی
۸۵	۸۵	۸۵	°C	حداکثر دمای خروجی
۴۱.۵	۲۹.۵	۱۷.۵	kW	توان موتور
۱۱۸	۱۱۲	۱۰۸	Kg	وزن دستگاه
۲۰ + ۱۰	۲۰ + ۱۰	۲۰ + ۱۰	l	حجم مخزن مواد شوینده
۱۳۳۰ X ۷۵۰ X ۱۰۶۰	۱۳۳۰ X ۷۵۰ X ۱۰۶۰	۱۳۳۰ X ۷۵۰ X ۱۰۶۰	mm	ابعاد دستگاه (L x W x H)
تجهیزات همراه دستگاه:				
■	■	■		تفنگی ماشه دار
۱۰	۱۰	۱۰	m	شلنگ فشار قوی صنعتی
۱۰۵۰	۱۰۵۰	۱۰۵۰	mm	لانس استیل
■	■	■		نازل استاندارد
-	-	-		قرقره شلنگ فشار قوی
۱.۰۳۰ - ۲۶۲.۰	۱.۰۳۰ - ۲۶۰.۰	۱.۰۳۰ - ۲۱۰.۰		کد سفارش

دارای دو مخزن جداگانه مواد شوینده

دارای حالت استفاده کارایی بهینه (eco efficiency mode)

HDS 1000 Be HDS 1000 De

واترجت صنعتی آب گرم بدون نیاز به برق دیزلی و بنزینی



دستگاه های واترجت صنعتی آب گرم بدون نیاز به برق از یک موتور داخلی با سوخت بنزین یا گازوئیل جهت به کار گرفتن پمپ فشار قوی استفاده می کنند و برای استفاده در اماکنی که دسترسی به برق وجود ندارد مناسب است. این دستگاه دارای حداکثر فشار ۲۰۰ و ۲۱۰ بار و دبی آب خروجی ۹۰۰ لیتر در ساعت و حداکثر دمای خروجی ۹۸ درجه سانتیگراد می باشند. شهرداری ها، صنایع کشاورزی، صنایع حفاری و ... مخاطبان اصلی این دستگاه می باشند.



۱ کاربری آسان، ایمن، حرفه‌ای و با حداکثر کارایی

- قطع کن اتوماتیک در صورت نوسان یا کمبود جریان آب و گرم شدن بیش از اندازه موتور
- دارای گرمکن عمودی با کارایی بالا و عملکرد ضد انفجار سیستم موتور

۲ قابل ارائه در ۲ مدل چرخدار و ثابت

- این دستگاه در مدل چرخدار نیز ارائه می گردد تا کاربرانی که نیاز به جابجایی دستگاه دارند هم، بتوانند از آن بهره گیرند. مدل بدون چرخ عموماً در قسمت پشت اتومبیل جایگذاری می گردد.

واترجت صنعتی آب گرم

مشخصات فنی:		
HDS 1000 Be	HDS 1000 De	برند موتور
Honda	Yanmar	نوع موتور
GX 390-Petrol	L 100 N / Diesel	فشار عملیاتی
۴۰ - ۲۱۰	۴۰ - ۲۰۰	bar
۹۰۰	۹۰۰	حداکثر دبی خروجی
۹۸	۹۸	حداکثر دمای آب خروجی
۹۰.۵ / ۱۳	۷.۴ / ۱۰	توان موتور
۱۶۵	۱۸۵	وزن دستگاه
۵.۶	۵.۶	مصرف سوخت (حداکثر)
۱۱۰۰ X ۷۵۰ X ۷۸۵	۱۱۰۰ X ۷۵۰ X ۷۸۵	ابعاد دستگاه (L x W x H)
		تجهیزات همراه دستگاه:
■	■	تفنگی ماشه دار
۱۰	۱۰	شلنگ فشار قوی صنعتی
۱۰۵۰	۱۰۵۰	لانس استیل
■	■	نازل استاندارد
۱۰۸۱۱ - ۹۳۷۰۰	۱۰۸۱۱ - ۹۳۸۰۰	کد سفارش

■ گرم کن آب با حداکثر کارایی

■ موتورهای دارای استارت برقی

کاربری واترجت های آب گرم کارچر در صنایع و بخش های گوناگون



واترجت های آب سرد

واترجت های آب سرد KARCHER مجموعه ای از طراحی زیبا، بدنه ای قدرتمند، حجم کم و کاربری راحت می باشد. تنوع مدل های واترجت آب سرد KARCHER این امکان را به مشتریان می دهد تا دستگاهی متناسب با کارایی های مورد نظر خود انتخاب کنند. پمپ های این واترجت ها از آلیاژ های سبک و مقاوم ساخته شده و پیستون های سرامیکی آن ها دوام و کارایی بالا را برای کاربران به ارمغان آورده است.



صفحه

فهرست مدل های واترجت آب سرد

۶۴	HD 10/25-4 SX Plus
۶۵	HD 7/18 C
۶۶	HD 5/17 C
۶۶	HD 5/12 C
۶۷	HHD 13/35-4 Cage
۶۷	HD 9/50-4 Cage
۶۸	HD 7/20 G Classic
۶۹	HD 10/16-4 Cage EX



۳

۳ حمل و نقل و جابجایی بسیار ساده

مهندسين شرکت کارچر در طراحی و اترجت های کلاس کامپکت تمامی اصول و قواعد ارگونومی را به کار گرفته اند تا به بهترین طراحی فیزیکی و در عین حال حداقل ابعاد و وزن ممکن در این گروه از دستگاه ها دست یابند. همچنین دسته ارگونومیک این دستگاه ها حمل و نقل آن را ساده تر نموده است. در سری جدید کامپکت یک دسته اضافی در جلوی دستگاه و همچنین یک دسته با قابلیت تنظیم ارتفاع در نظر گرفته شده است تا بلند کردن و حمل دستگاه و متعلقات را ساده تر سازد.

۳



۱

۱ قدرتمند، با کاربری های مختلف، کارآمد

واترجت های فوق فشار قوی کارچر برای شستشوی نمای ساختمان ها، سیلوها، تانکرها و همچنین برای انجام عملیات رنگ برداری و لایه برداری ایده آل می باشند. این دستگاه ها به لطف دارا بودن فشار آب قابل توجه هیچگونه نیازی به استفاده از مواد شوینده وجود ندارند. بسته به مدل های مختلف از این کلاس، این دستگاه ها می توانند برای کاربری های گوناگون دیگری استفاده شوند.



۲

۲ طراحی تخصصی برای صنایع گوناگون و خاص

علاوه بر دسته بندی های استاندارد، کارچر واترجت های آب سردی را نیز برای استفاده در موارد خاص طراحی و ارائه نموده است، که به طور تخصصی بر مبنای نیاز و کاربری های آنان طراحی و ساخته شده اند. به طور مثال واترجت HD Cage Food 4 – 10/15 به طور تخصصی برای پاسخگویی به نیازهای نظافتی صنایع غذایی طراحی شده است. این دستگاه دارای کارایی بسیار بالایی در صنایع غذایی بوده و تمام تجهیزات آن نیز مطابق با استانداردهای بهداشت در صنایع غذایی طراحی گردیده است.

۲

HD 10/25-4 SX Plus

واترجت صنعتی آب سرد سه فاز کلاس سوپر



واترجت HD 10/25-4 SX Plus یکی از پر فروش ترین مدل های شرکت کارچر می باشد. این مدل با فشار حداکثری ۲۷۵ بار و توان موتور ۹،۲ کیلو وات یکی از بهترین انتخاب ها برای محیط های صنعتی می باشد. این دستگاه یکی از پر امکانات ترین واترجت های شرکت کارچر می باشد. سیستم محافظ الکتریکی که در مقابل نوسانات برق از موتور دستگاه حفاظت می کند. دو سیستم خنک کننده موتور که هم با آب و هم با جریان هوا موتور و پمپ دستگاه را خنک نگه می دارد. نمایشگر فشار، چرخ های مقاوم، مخزن ماده شوینده و امکانات دیگر این مدل را به یکی از بهترین مدل های کارچر تبدیل کرده است.

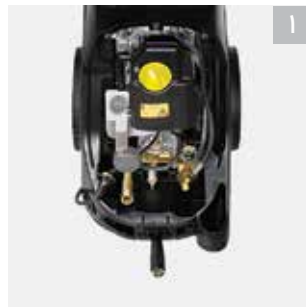
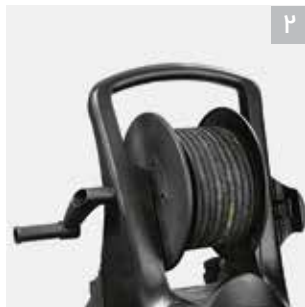

سیستم محافظ موتور

- این مدل دارای سیستم محافظ موتور در مقابل نوسانات برق می باشد.
- دارای ۲ نوع تکنولوژی خنک کننده موتور به وسیله جریان هوا و چرخش آب

قرقره شلنگ

- دارای قرقره شلنگ با قابلیت جمع کردن ۲۰ متر شلنگ فشار قوی
- دارای قابلیت تنظیم فشار از روی دسته

HD 10/25-4 SX Plus

مشخصات فنی:

نوع برق مصرفی	Ph / V / Hz	۳ / ۴۰۰ / ۵۰
حداکثر فشار	bar	۲۷۵
حداکثر دبی خروجی	l / h	۱۰۰۰
توان موتور	kW	۹.۲
حداکثر دمای آب ورودی	°C	۶۰
وزن دستگاه	Kg	۶۴
مخزن مواد شوینده	l	۶
ابعاد دستگاه (L x W x H)	mm	۵۶۰ x ۵۰۰ x ۱۰۹۰

تجهیزات همراه دستگاه :

تفنگی ماشه دار	■
شلنگ فشار قوی صنعتی	۲۰ m
لانس استیل	۱۰۵۰ mm
نازل سه حالت (۴۰° / ۲۵° / ۰°)	■
نازل Dirt Blaster	■
قرقره شلنگ	■
کد سفارش	۱۰۲۸۶ - ۵۰۰۰۰

- دارای فیلتر حرفه ایی آب ورودی
- دارای طراحی ضد تاب خوردگی شلنگ

- دارای نمایشگر وضعیت روغن
- دارای سیستم پایداری تفنگی در مقابل نیروی فشار آب

HD 7/18 C

واتر جت صنعتی آب سرد سه فاز کلاس کامپکت



واتر جت صنعتی سه فاز مدل HD 7/18 C از مدل های سری Compact Class می باشد که حجم کم و قدرت مانور بالایی در محیط های صنعتی دارد. توان موتور بالا و پیستون های سرامیکی پمپ این واتر جت ها اجازه کارکرد طولانی را برای استفاده روزانه به این کلاس می دهد. چارچوب داخلی و دسته این دستگاه ها از جنس آلومینیوم می باشد که در عین سبکی از استحکام خوبی برخوردار است.



۱ شیر تنظیم فشار

از ویژگی های مهم این مدل قابلیت تنظیم دقیق فشار و دبی از روی تفنگی دستگاه می باشد.

۲ لوازم جانبی متنوع

این مدل قابلیت اتصال لوازم جانبی متنوع از جمله نازل شستشوی کف و دیوار را دارد.

HD 7/18 C

مشخصات فنی:

۳ / ۴۰۰ / ۵۰	Ph / V / Hz	نوع برق مصرفی
۲۱۵	bar	حداکثر فشار
۷۰۰	l / h	حداکثر دبی خروجی
۴.۷	kW	توان موتور
۶۰	°C	حداکثر دمای آب ورودی
۲۴	Kg	وزن دستگاه
۳۶۰ X ۳۷۵ X ۹۲۵	mm	ابعاد دستگاه (L x W x H)
تجهیزات همراه دستگاه :		
■		تفنگی ماشه دار
۱۰	m	شلنگ فشار قوی صنعتی
۸۵۰	mm	لانس استیل
■		نازل سه حالت (°۰ / °۲۵ / °۴۰)
۱۰۱۵۱ - ۶۰۰۰۰		کد سفارش

- دارای سیستم خودکار خاموش کننده دستگاه در صورت عدم استفاده طولانی
- دارای سیستم پایداری تفنگی در مقابل نیروی فشار آب
- مصرف بهینه انرژی

HD 5/17 C HD 5/12 C



واترجت های صنعتی آب سرد تک فاز کلاس کامپکت

دو مدل HD 5/12 C و HD 5/17 C از سری compact class شرکت کارپر می باشند که در عین حجم کم و وزن سبک دارای توان موتور مناسب برای کارهای صنعتی می باشند. پمپ دستگاه ها از جنس آلایژ برنج می باشد که استهلاک کمی دارد. فشار بالای این مدل ها اکثر آلودگی های صنعتی را به راحتی پاک می کنند. این مدل ها دارای دسته تلسکوپی و همچنین دستگیره جانبی می باشند. همچنین دارای سیستم کاهش فشار اتوماتیک می باشند که ایمنی بالایی برای کارکرد پمپ و موتور ایجاد می کند که سبب افزایش طول عمر مفید دستگاه می شود.



۱ قرار گیری سیم روی دستگاه

در طراحی دستگاه جایگاه ویژه ای برای قرارگیری سیم روی دستگاه تعبیه شده است.

۲ پایداری هنگام کار

قابلیت قرار گیری افقی دستگاه هنگام استفاده که پایداری کاملی را برای دستگاه ایجاد می کند.

HD 5/17 C

HD 5/12 C

مشخصات فنی:

Ph / V / Hz	نوع برق مصرفی
۱ / ۲۳۰ / ۵۰	۱ / ۲۳۰ / ۵۰
۲۰۰	۱۷۵
۴۸۰	۵۰۰
۳	۲۰۵
۶۰	۶۰
۲۵.۲	۲۳.۷
۳۸۰ X ۳۶۰ X ۹۳۰	۳۸۰ X ۳۶۰ X ۹۳۰
bar	حد اکثر فشار
l / h	حد اکثر دبی خروجی
kW	توان موتور
°C	حد اکثر دمای آب ورودی
Kg	وزن دستگاه
mm	ابعاد دستگاه (L x W x H)

تجهیزات همراه دستگاه :

■	■	تفنگی ماشه دار
۱۰	۱۰	شلنگ فشار قوی صنعتی
۸۵۰	۸۵۰	لانس استیل
■	■	نازل سه حالت (۴۰° / ۲۵° / ۰°)
۱.۵۲۰ - ۱۵۰۰	۱.۵۲۰ - ۱۲۰۰	کد سفارش

دارای سیستم پایداری تفنگی در مقابل نیروی فشار آب

قابلیت قرارگیری لوازم و تجهیزات بر روی دستگاه

دارای سیستم خودکار خاموش کننده دستگاه در صورت عدم استفاده طولانی مدت

HD 13/35-4 Cage HD 9/50-4 Cage



واترجت های صنعتی فوق فشار قوی آب سرد سه فاز کلاس Cage

این سری از واترجت های شرکت کارچر دارای حداکثر فشار تا ۶۴۰ بار می باشند که به راحتی تمام نیازهای نظافتی را در یک محیط صنعتی تامین می کنند. فشارهای بالای واترجت های سری HD Cage امکان رسوب زدایی، لایه برداری (با نازل wet sandblast) و پاک کردن آلودگی های عمیق و با چسبندگی بالا را فراهم می کند. شاسی و چارچوب فولادی و مستحکم این مدل ها محافظت کاملی را برای تجهیزات داخلی ایجاد کرده و از سوی دیگر امکان جابجایی ایمن و راحت دستگاه را به کاربر می دهد. همچنین توان بسیار بالای موتور امکان کارکرد طولانی مدت را برای کاربر ایجاد کرده است.

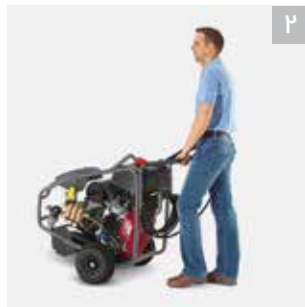

۱ لایه برداری

فشار بالای این مدل ها و امکان اتصال نازل wet sandblast قابلیت لایه برداری و رنگ بری از سطوح را فراهم می کند.

۲ جابجایی آسان و مکان نگهداری نازل ها

طراحی بدنه و همچنین چرخ های ویژه این مدل، امکان جابجایی آسان و ایمن را در محیط های صنعتی فراهم کرده است و همچنین برای تمام نازل ها محل نگهداری ایمنی طراحی شده است.

HD 13/35-4 Cage

HD 9/50-4 Cage

مشخصات فنی:

Ph / V / Hz	نوع برق مصرفی
۳ / ۴۰۰ / ۵۰	حداکثر فشار
۴۵۰	حداکثر دبی خروجی
۱۳۰۰	توان موتور
۱۵	حداکثر دمای آب ورودی
۶۰	وزن دستگاه
۱۹۰	ابعاد دستگاه (L x W x H)
۹۳۰ x ۸۰۰ x ۹۲۰	

تجهیزات همراه دستگاه:

■	■	تفنگی ماشه دار
۱۰	۱۰	شلنگ فشار قوی صنعتی
۷۰۰	۷۰۰	لانس استیل
■	■	نازل استاندارد
۱۰۳۶۷ - ۱۵۴۰۰	۱۰۳۶۷ - ۱۵۶۰۰	کد سفارش

دارای سیستم خودکار خاموش کننده دستگاه در صورت عدم استفاده طولانی

طراحی حرفه ای تفنگی مناسب برای استفاده در فشار های بالا

مصرف بهینه انرژی

دارای سیستم پایدار تفنگی در مقابل نیروی فشار آب

HD 7/20 G Classic

واترجت صنعتی آب سرد بنزینی کلاس کلاسیک



واترجت HD 7/20 G از سری واترجت های کارچر با موتور احتراقی می باشد. مهمترین مزیت این واترجت ها عدم نیاز به برق می باشد که امکان استفاده از دستگاه را در مکان هایی که دسترسی به برق ندارند فراهم می کند. این مدل ها در صنایع راه سازی، کشاورزی، ساختمانی و خدمات شهری بسیار کاربرد دارند.



۱ جابجایی آسان

طراحی ارگونومیک دسته، تعادل کامل وزن و تایرهای بادی بزرگ، جابجایی دستگاه را بر روی هر سطحی آسان کرده است.

۲ سیستم های حفاظتی

دستگاه دارای فیلتر بزرگ آب برای حفاظت از پمپ در مقابل رسوب می باشد.
دستگاه دارای ترموستات برای حفاظت از موتور در مقابل گرمای ناشی از کار طولانی مدت می باشد.

HD 7/20 G Classic

مشخصات فنی:

نوع موتور	بنزینی / G250 FA
حداکثر فشار	۲۵۰ bar
حداکثر دبی خروجی	۷۰۰ l / h
توان موتور	۵.۲ / ۷.۱ kW / hp
حداکثر دمای آب ورودی	۶۰ °C
وزن دستگاه	۴۵ Kg
ابعاد دستگاه (L x W x H)	۷۹۹ x ۶۳۷ x ۱۰۹۷ mm

تجهیزات همراه دستگاه :

تفنگی ماشه دار	■
شلنگ فشار قوی صنعتی	۱۰ m
لانس استیل	۸۵۰ mm
نازل استاندارد	■
کد سفارش	۱. ۱۸۷ - ۰۰۵. ۰

دارای سیستم مصرف بهینه انرژی

دارای چارچوب لوله ای بسیار مقاوم
دارای جایگاه قرارگیری لوازم و تجهیزات

HD 10/16-4 Cage EX

واترجت صنعتی آب سرد سه فاز کلاس ضد انفجار



دستگاه واترجت ضد انفجار برای استفاده در محیط‌هایی طراحی شده است که استفاده از دستگاه واترجت در این محیط‌ها خطر انفجار را به دنبال خواهد داشت به مانند محیط‌هایی که گاز در آن پراکنده است. تمامی قطعات و قسمت‌های مختلف دستگاه نیز مطابق با این شرایط طراحی و ساخته شده‌اند تا احتمال انفجار را از بین ببرند.

این دستگاه دارای حداکثر فشار ۲۲۰ بار و حداکثر دبی جریان خروجی ۱۰۰۰ لیتر در ساعت می‌باشد. منابع نفت و گاز و به ویژه پالایشگاه‌ها از عمده مشتریان این دستگاه محسوب می‌گردند.



۲



۱

۱ طراحی تخصصی ضد انفجار

- چرخ‌های لاستیکی با قابلیت هدایت آسان
- طراحی چرخ و بدنه به گونه‌ای است که دمای سطح آنها هیچگاه از ۲۰۰ درجه سانتیگراد تجاوز نکند.

۲ پوشش ضد انفجار مخصوص

- بدنه و شاسی قوی استیل که با پودر مخصوص پوشیده شده است و جریان الکتریسته ساکن را کنترل می‌نماید.
- در نظر گرفتن جایگاه مخصوص برای کابل دستگاه

HD 10/16-4 Cage EX

مشخصات فنی:

۳ / ۴۰۰ / ۵۰	Ph / V / Hz	نوع برق مصرفی
۲۲۰	bar	حداکثر فشار
۱۰۰۰	l / h	حداکثر دبی خروجی
۵.۵	kW	توان موتور
۵۰	°C	حداکثر دمای آب ورودی
۱۱۱	Kg	وزن دستگاه
۹۸۰ X ۷۲۰ X ۱۱۰۰	mm	ابعاد دستگاه (L x W x H)
تجهیزات همراه دستگاه:		
■		تفنگی ماشه دار
۱۰	m	شلنگ فشار قوی صنعتی
۱۰۵۰	mm	لانس استیل
■		نازل استاندارد
۱.۳۵۳ - ۷۶۰.۰۰		کد سفارش

■ قابلیت خنک‌کنندگی موتور با جریان هوا

■ مناسب برای محیط‌های Zone 22 گازی و محیط‌های C T3

■ پمپ با میل‌لنگ اختصاصی KÄRCHER با پیستون‌های سرامیکی

جاروبرقی های صنعتی

یک جاروبرقی صنعتی حرفه ای علاوه بر قدرت مکش باید ویژگی های دیگری نیز داشته باشد. جاروبرقی های صنعتی KARCHER علاوه بر قدرت مکش دارای طراحی زیبا، پایداری کامل، سیستم فیلتراسیون کامل، بدنه سبک و مستحکم و جابجایی آسان می باشند. از دیگر ویژگی های مهم جاروبرقی های KARCHER نازل های بسیار حرفه ای می باشد که به کاربر سرعت عملکرد و کیفیت نظافت را ارائه می دهد.



فهرست مدل های جاروبرقی های صنعتی

صفحه	صفحه	صفحه
۷۶	IV 100/75	۷۲
۷۶	IV 100/55	۷۳
۷۶	IV 100/40	۷۳
۷۷	IV 60/30	۷۳
۷۷	IV 60/36-3	۷۴
۷۷	IV 60/24-2	۷۴
۷۸	IVC 60/30 AP M Z22	۷۵
۷۸	IVC 60/12-1 EC H Z22	۷۵
		NT 70/3
		NT 90/2 ME Classic
		NT 38/1 ME Classic
		NT 20/1 ME Classic
		NT 45/1 Tact
		NT 35/1 AP
		T 14/1 Classic
		T 7/1 Classic



جارو برقی های کارچر: قدرتمند و با کاربری های گوناگون

جاروبرقی های آب و خاک کارچر در نتیجه سال ها تعامل با کاربران در سراسر دنیا به شکل امروزی خود در آمده اند. این محصولات دارای قدرت مانور بالا بوده و به منظور پاسخگویی به نیاز های تخصصی ساخته شده اند. این سری از جارو برقی های آب و خاک متناسب با کاربری های متنوع مورد نیاز در شرکت ها و مراکز تجاری، شرکت های نظافتی و یا کارواش ها طراحی و ساخته شده اند.

۱ جاروبرقی های کلاس استاندارد: به منظور جمع آوری حجم زیادی از مایعات و یا جمع آوری زباله های نسبتا درشت استفاده می شود.

۲ جاروبرقی های کلاس Ap: جاروبرقی های قدرتمند و با قابلیت مانور بالا می باشند که برای جمع آوری مایعات و یا آلودگی های مرطوب و همچنین ذرات ریز مناسب هستند.

۳ جاروبرقی های کلاس Tact: به منظور جمع آوری حجم زیادی از ذرات ریز مناسب می باشند.



۴ طراحی جایگاه اختصاصی متعلقات دستگاه

برای تمامی جاروبرقی های آب و خاک فضایی مناسب به منظور قرار گرفتن کلیه متعلقات استاندارد بر روی دستگاه و همچنین دسترسی آسان به آنها تعبیه شده است.

۵ فیلتراسیون مناسب تر به منظور ارائه عملکرد بهتر

پاکت های فیلتری با الیاف مخصوص که بسیار اقتصادی می باشند. این پاکت ها نسبت به سایر پاکت های فیلتری دارای دو برابر ظرفیت بیشتر می باشند. ضمناً قدرت فیلتراسیون این فیلترها ۱۰ درصد بیشتر بوده و همچنین این فیلتر طول عمر بیشتری داشته و هزینه های شما را کاهش می دهد.

۶ فیلتر کارتریجی

فیلتر کارتریجی، تمامی مدل های جارو برقی های آب و خاک کارچر را قادر می سازند تا بدون استفاده از پاکت عمل فیلتراسیون را انجام دهند. این ویژگی علاوه بر صرفه جویی در هزینه ها، امکان استفاده طولانی مدت و بدون وقفه از جارو را امکان پذیر می سازد.

NT 70/3

جاروبرقی صنعتی ۳ موتور آب و خاک کلاس استاندارد



تبلور کیفیت محصولات جاروبرقی کارچر در سری NT از این جاروبرقی ها به خوبی قابل مشاهده می باشد. این جاروبرقی صنعتی دارای شاسی بسیار مقاوم، چرخ های روان و بی صدا، موتورهای کم صدا و پر قدرت و خرطومی مکش ۴ متری با کیفیت ممتاز می باشد.

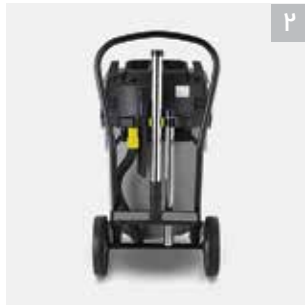

۱ سهولت تخلیه مخزن زباله

مخزن زباله به راحتی به وسیله یک خرطومی مخصوص تخلیه می گردد. این شیر تخلیه به دلیل مخزن بزرگ ۷۰ لیتری این جاروبرقی بسیار پرکاربرد می باشد.

۲ مکان نگهداری نازل ها

تمامی نازل ها و لوازم جانبی دستگاه در مکان مخصوص خود در پشت دستگاه قرار می گیرند.

NT 70/3

مشخصات فنی:

۳ X ۵۶	l / s	هوادهی
۲۰۸ / ۲۰۰ . ۸	mbar / kPa	قدرت مکش
۷۰	l	حجم مخزن تخلیه
۳۶۰۰	W	توان موتور
۲۲۰ - ۲۴۰	V	ولتاژ
۱۰	m	طول کابل
۷۹	db	حداکثر سطح صدا
۲۷ . ۶	Kg	وزن
۷۲۰ X ۵۱۰ X ۹۷۵	mm (L x W x H)	ابعاد دستگاه

تجهیزات همراه دستگاه :

۴	m	طول خرطومی
■		لوله مکش استیل
۴۰۰	mm	طول نازل کف آب و خاک
■		نازل گوشه
کارت ریجی		نوع فیلتر
۱۰۶۶۷ - ۲۷۰۰۰		کد سفارش

NT 90/2 Me Classic

NT 38/1 Me Classic

NT 20/1 Me Classic



جاروبرقی صنعتی ۱ و ۲ موتور آب و خاک کلاس کلاسیک

مکش بسیار قوی، سهولت استفاده و بدنه مستحکم باعث شده است جاروبرقی های صنعتی سری کلاسیک کارچر گزینه بسیار مناسبی برای مکش آب و خاک باشد. این جاروبرقی ها دارای فیلتر کارتریجی می باشند که باعث طول عمر بالای موتورهای دستگاه شده و سرویس و نگهداری دستگاه را بسیار آسان نموده است.

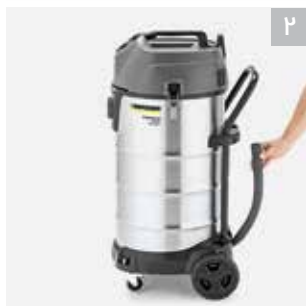

۱ مکش بسیار قوی و پر قدرت

- فیلتر کارتریجی و استاندارد کارچر در این جاروبرقی مکش با قدرت ثابت و پیوسته را تضمین می کند.
- موتورهای صنعتی کارچر به همراه فیلتر کارتریجی دستگاه نهایت کارایی را در مکش به وجود آورده است.

۲ خرطومی تخلیه

- شیر تخلیه مایعات، تخلیه مخزن آب کثیف را بسیار سهل نموده است.
- دارای بدنه استیل و مقاوم در برابر ضربات احتمالی
- دارای چرخ های روان و بی صدا

NT 90/2 Me Classic	NT 38/1 Me Classic	NT 20/1 Me Classic	مشخصات فنی:	
۲ X ۵۳	۵۹	۵۹	I / s	هوادهی
۲۲۵ / ۲۲۰۵	۲۲۷ / ۲۲۰۷	۲۲۷ / ۲۲۰۷	mbar / kPa	قدرت مکش
۹۰	۳۶	۲۰	l	حجم مخزن تخلیه
۲۳۰۰	۱۵۰۰	۱۵۰۰	W	توان موتور
۲۲۰ - ۲۴۰	۲۲۰ - ۲۴۰	۲۲۰ - ۲۴۰	V	ولتاژ
۷۰۵	۶۰۵	۶۰۵	m	طول کابل
۷۶	۷۸	۷۸	db	حداکثر سطح صدا
۱۹	۸۰۶	۷۰۴	Kg	وزن
۵۶۰ X ۵۰۲ X ۹۷۷	۳۸۰ X ۳۶۵ X ۷۳۵	۳۸۰ X ۳۶۵ X ۵۲۰	mm	ابعاد دستگاه (L x W x H)

تجهیزات همراه دستگاه :

۲۰۵	۲۰۵	۲۰۵	m	طول خرطومی
■	■	■		لوله مکش استیل
۳۶۰	۳۶۰	۳۶۰	mm	طول نازل کف آب و خاک
■	■	■		نازل گوشه
کارتریجی	سبکی	سبکی		نوع فیلتر
۱۰۶۶۷ - ۷۰۰۰۰	۱۰۴۲۸ - ۵۳۸۰۰	۱۰۴۲۸ - ۵۴۸۰۰		کد سفارش

NT 45/1 Tact NT 35/1 Ap

جاروبرقی صنعتی کلاس Ap و Tact



جاروبرقی های مدل NT35 و NT45 کارچر آلمان از مدل های صنعتی آب و خاک و بسیار کم صدای این کمپانی می باشند که دارای مخزن به ترتیب ۳۵ لیتری و ۴۵ لیتری می باشند، سری ۴۵ لیتری این محصول دارای سیستم TACT کارچر می باشد که میتواند به صورت هوشمند فیلتر دستگاه را نظافت نماید و برای محیط هایی که دارای گرد و خاک بسیار زیادی می باشند مناسب است. سری ۳۵ لیتری این جاروبرقی نیز دارای سیستم نیمه اتوماتیک نظافت فیلتر می باشد که با فشردن اهرم مخصوص این عمل انجام می گیرد.

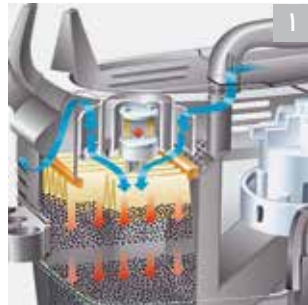

سیستم TACT یا Tact Automatic Cleaning Technology

این سیستم عمر فیلتر دستگاه را سه برابر می کند و باعث هزینه های نگهداری پایین تر دستگاه می گردد این سیستم زمانی که نیاز باشد با دمیدن باد بسیار قوی که ناشی از کارکرد موتور دستگاه می باشد اقدام به نظافت فیلتر دستگاه می کند. نظافت فیلتر در مدل NT 35/1 Ap به صورت نیمه اتوماتیک انجام می گیرد.

طراحی مناسب

برای نصب نازل ها پشت دستگاه و جمع آوری سیم دستگاه، جایگاه اختصاصی تعبیه شده است.

مشخصات فنی:		
NT 45/1 Tact	NT 35/1 Ap	هوادهی I / s
۷۴	۷۴	قدرت مکش mbar / kPa
۲۵۴ / ۲۵.۴	۲۵۴ / ۲۵.۴	حجم مخزن زباله l
۴۵	۳۵	توان کاری W
۱۳۸۰	۱۳۸۰	ولتاژ V
۲۲۰ - ۲۴۰	۲۲۰ - ۲۴۰	طول کابل m
۷.۵	۷.۵	حداکثر سطح صدا db
۶۹	۷۰	وزن Kg
۱۲۰.۵	۱۱۰.۵	ابعاد دستگاه (L x W x H) mm
۵۲۰ x ۳۸۰ x ۶۹۵	۵۲۰ x ۳۸۰ x ۵۸۰	
تجهیزات همراه دستگاه :		
۲۰.۵	۲۰.۵	طول خرطومی m
■	■	لوله مکش استیل
۳۰۰	۳۰۰	طول نازل کف آب و خاک mm
■	■	نازل گوشه
کارت ریجی	کارت ریجی	نوع فیلتر
۱۰۱۴۵ - ۸۳۰۰۰	۱۰۱۸۴ - ۵۰۵۰۰	کد سفارش

T 14/1 Classic

T 7/1 Classic

جاروبرقی صنعتی هتلی کلاس کلاسیک



NEW

این جاروبرقی مناسب برای جمع آوری گرد و خاک می باشد و ابعاد کوچک، وزن سبک و بدنه مستحکم از ویژگی های اصلی آن می باشد و یکی از قدرتمندترین جاروبرقی های صنعتی هتلی کمپانی کارچر می باشد. به دلیل ارگونومی مناسب بدنه و حمل راحت به همراه نازل های استاندارد، این جاروبرقی یکی از محبوب ترین جاروبرقی ها در ابعاد خود می باشد.



۲



۱

۱ جایگاه نصب نازل های مختلف روی بدنه دستگاه

به دلیل اینکه این جاروبرقی در فاز کارکرد صنعتی و خدماتی کارچر طراحی شده است دکمه روشن و خاموش شدن آن طوری طراحی شده است که با فشار پای اپراتور به راحتی عملگر باشد.

۲ جایگاه نصب نازل های مختلف روی بدنه دستگاه

این جاروبرقی برای تمامی نازل ها و لوازم جانبی خود جایگاهی مخصوص برای نگهداری در روی بدنه خود دارد.

T 14/1 Classic

T 7/1 Classic

مشخصات فنی:

هواهی	I / s
قدرت مکش	mbar / kPa
حجم مخزن تخلیه	l
توان موتور	W
ولتاژ	V
طول کابل	m
حداکثر سطح صدا	db
وزن	Kg
ابعاد دستگاه (L x W x H)	mm

تجهیزات همراه دستگاه :

طول خرطومی	۱.۰۷	۱.۰۷	m
لوله مکش پلی اتیلن	■	■	
طول نازل کف	۳۶۰	۳۶۰	mm
نازل گوشه	■	■	
نازل مبلمان و برس گرد	■	■	
کد سفارش	۱۰۵۲۷ - ۱۷۰۰۰	۱۰۵۲۷ - ۱۸۱۰۰	

IV 100/75
IV 100/55
IV 100/40

جاروبرقی صنعتی دائم کار موتور توربینی کلاس سوپر



دستگاه جاروبرقی صنعتی دائم کار توربینی کلاس سوپر کارچر در ۳ مدل ارائه می گردد که توان کارکرد به صورت ۳ شیفت و ۲۴ ساعته را دارند. این جاروبرقی مناسب برای صنایع سنگین نفت و گاز، سیمان، آهن، فولاد، نساجی، خودرو و ... می باشند.

۱ فیلتر پلی استری نانو کربن

فیلتر پلی استر با الیاف نانو کربن این دستگاه باعث کمترین نیاز به سرویس و نگهداری در این دستگاه شده است. این فیلتر با یک اهرم تکان دهنده دستی در مواقع لزوم نظافت می گردد.

۲ موتور بدون نیاز به سرویس و نگهداری

موتور توربینی این دستگاه از کاراترین و قابل اعتمادترین موتورهای کارچر آلمان می باشد و به لطف تکنولوژی توربینی، موتور دستگاه توان کارکرد ۳ شیفت را دارد.



مشخصات فنی:

IV 100/75	IV 100/55	IV 100/40	مشخصات فنی:	
۱۵۳ / ۵۵۰	۱۳۹ / ۵۰۰	۱۳۹ / ۵۰۰	l / s - m ³ / h	هوادهی
۷۰۵	۵۰۵	۴	kW	توان موتور
۱۰۰	۱۰۰	۱۰۰	l	حجم مخزن
۳۳۰ / ۳۳	۲۸۰ / ۲۸	۱۸۰ / ۱۸	mbar / kPa	توان مکش
M	M	M		کلاس فیلتر
۳	۲۰۲	۲۰۲	m ²	مساحت فیلتر
۷۲	۷۹	۶۵	db	حداکثر سطح صدا
۳ / ۴۰۰ / ۵۰	۳ / ۴۰۰ / ۵۰	۳ / ۴۰۰ / ۵۰	Ph / V / Hz	نوع موتور
۲۵۶	۱۵۵	۱۴۱	Kg	وزن
۱۲۸۰ X ۶۹۰ X ۱۸۲۰	۱۲۲۰ X ۶۷۰ X ۱۵۳۰	۱۲۲۰ X ۶۷۰ X ۱۵۳۰	mm	ابعاد دستگاه (L x W x H)
۱۰۵۷۳ - ۸۰۰۰۰	۱۰۵۷۳ - ۷۰۰۰۰	۱۰۵۷۳ - ۶۰۰۰۰		کد سفارش

- دارای نشان دهنده وضعیت فیلتر
- قابلیت تبدیل مکش به دمندگی باد
- لوازم جانبی Anti static (ضد الکتریسیته ساکن)

IV 60/30

IV 60/36-3

IV 60/24-2



جاروبرقی صنعتی دائم کار موتور توربینی کلاس میانی

این جاروبرقی صنعتی آب و خاک دارای موتور توربینی کارچر آلمان می باشد که توان کار به صورت ۲۴ ساعته و ۳ شیفتر را دارد. این جاروبرقی قابلیت طراحی و ارائه با ۲ یا ۳ موتور صنعتی AC را نیز دارد که در این حالت توان کارکرد به صورت صنعتی و کارکرد ۳ ساعت مداوم و بدون وقفه را خواهد داشت.



۱ تکان دهنده فیلتر دستی

تکان دهنده دستی فیلتر دستگاه عمر فیلتر را بالا برده و هزینه های نگهداری دستگاه را کاهش می دهد.

۲ مخزن نگهداری نازل ها و لوازم جانبی

سبد بزرگ لوازم جانبی طراحی شده روی شاسی فلزی دستگاه، جایگاهی بسیار مناسب و ایمن برای نگهداری لوازم جانبی فراهم کرده است.

IV 60/30	IV 60/36-3	IV 60/24-2	مشخصات فنی:	
۶۸ / ۲۴۴۰۸	۱۶۸ / ۶۰۵	۱۱۲ / ۴۰۳	l / s / m ³ / h	هوادهی
توربینی - ۳	۳۰۶	۲۰۴	kW	توان موتور
۶۰	۶۰	۶۰	l	حجم مخزن
۲۸۶ / ۲۸۰۶	۲۳۵ / ۲۳۰۵	۲۳۵ / ۲۳۰۵	mbar / kPa	توان مکش
M	M	M		کلاس فیلتر
۲۰۳	۲۰۳	۲۰۳	m ²	مساحت فیلتر
۷۵	۷۳	۷۳	db	حداکثر سطح صدا
۳ / ۴۰۰ / ۵۰	۱ / ۲۲۰ / ۵۰	۱ / ۲۲۰ / ۵۰	Ph / V / Hz	نوع برق مصرفی
۹۶	۷۲	۷۰	Kg	وزن
۸۷۰ X ۶۴۰ X ۱۶۵۰	۸۷۰ X ۶۴۰ X ۱۴۱۰	۸۷۰ X ۶۴۰ X ۱۴۱۰	mm	ابعاد دستگاه (L x W x H)
۱۰۵۷۳ - ۵۰۰۰۰	۱۰۵۷۳ - ۳۰۰۰۰	۱۰۵۷۳ - ۲۰۰۰۰		کد سفارش

■ نشان دهنده وضعیت فیلتر
■ حالت چرخش معکوس موتور برای دمنده باد

■ بدنه بسیار مقاوم و مستحکم
■ بدنه آنتی استاتیک

IVC 60/30 Ap M Z22 IVC 60/12-1 Ec H Z22

جاروبرقی صنعتی ضد انفجار دائم کار



جاروبرقی صنعتی با استاندارد ضد انفجار مناسب برای کارکرد در محیط های مستعد انفجار از نوع Z22 می باشد. به دلیل نوآوری کارچر در طراحی این نوع از موتور ها این دستگاه توان کارکرد به صورت دائم کار را دارد.

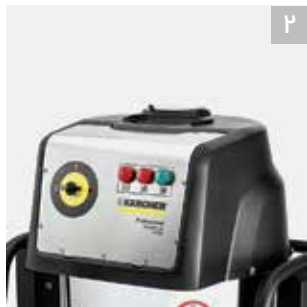

۲



۱

۱ ورودی مختلف برای دو نوع منطقه مستعد انفجار

در مناطق Z22 و Z22+h کاربر می تواند هر یک از ورودی های مختص به آن منطقه را انتخاب بکند.

۲ موتور قدرتمند با خروجی باد فشار قوی

موتور قدرتمند و دائم کار دستگاه به همراه خروجی باد فشار قوی و فیلتر کلاس M، از این دستگاه یک جاروبرقی ایده ال برای محیط های مستعد انفجار ساخته است.

مشخصات فنی:

IVC 60/30 Ap M Z22	IVC 60/12-1 Ec H Z22	مشخصات فنی:
۶۸ / ۲۴۴	۶۲.۵ / ۲۲۵	هوادهی $l / s / m^3 / h$
۳	۲.۴	توان موتور kW
۶۰	۶۰	حجم مخزن l
۲۸۶ / ۲۸.۶	۲۴۴ / ۲۴.۴	توان مکش mbar / kPa
M	H	کلاس فیلتر
۱.۹	۰.۹۵	مساحت فیلتر m²
۷۷	۷۶	حداکثر سطح صدا db
۳ / ۴۰۰ / ۵۰	۱ / ۲۲۰ / ۵۰	نوع موتور Ph / V / Hz
۹۵	۵۹	وزن Kg
۹۷۰ X ۶۹۰ X ۱۲۴۰	۹۷۰ X ۶۹۰ X ۹۹۵	ابعاد دستگاه (L x W x H) mm
۱.۵۷۶ - ۱۰۶۰.۰	۱.۵۷۶ - ۱۰۳۰.۰	کد سفارش

- بدنه بسیار مقاوم و مستحکم
- بدنه آنتی استاتیک
- تکان دهنده فیلتر دستی

کاربری جاروبرقی های صنعتی کارچر در صنایع و بخش های گوناگون



فرش و موکت شوی

دستگاه های فرش و موکت شوی KARCHER برای شستشوی کامل و عمیق این سطوح در مکان هایی نظیر هتل ها، سازمان ها، سالن های آمفی تئاتر، مساجد و ... که پرتردد می باشند، بسیار مناسب هستند. این دستگاه ها با قدرت بالای مکش تمام آلودگی را از عمق فرش و موکت بیرون می کشند. این دستگاه ها با استفاده از نازل های مخصوص می توانند شستشوی مبلمان را نیز انجام دهند و به همین جهت برای توشویی اتومبیل هم کاربرد دارند.



صفحه

فهرست مدل های فرش و موکت شوی

۸۲

Puzzi 10/2 Adv

۸۲

Puzzi 10/1

۸۳

BRC 30/15 C

۸۴

BRC 40/22

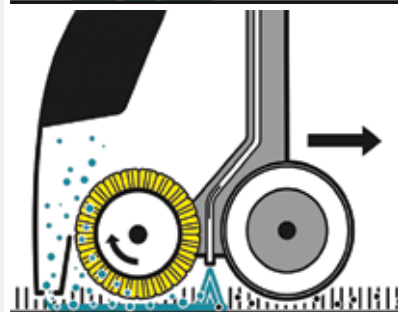
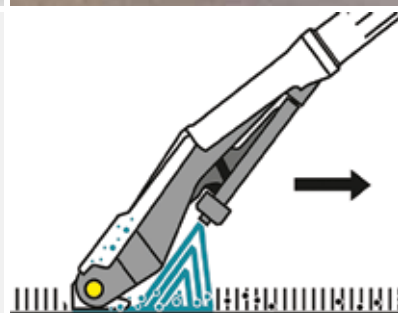

دستگاه های فرش و موکت شوی کارچر در دو سبک مختلف طراحی می گردند. گروه اول همچون مدل BRC 30/15 C، دستگاه هایی هستند که برای شستشوی فرش و موکت از برس های مخصوص تعبیه شده در قسمت زیرین دستگاه و سیستم مکنده ی در امتداد آن استفاده می نمایند. بدین معنی که برای نظافت سطح کافی است از روی آن سطح عبور کنید تا دستگاه سطح را با کمک آب و ماده شوینده برس زده و سپس قسمت مکنده، عمل جمع آوری آب و آلودگی ها را انجام دهد.

گروه دیگر دستگاه های فرش و موکت شوی مدل های سری PUZZI می باشند که از نازل های دستی برای شستشوی سطح استفاده می نمایند. بدین ترتیب که برای نظافت فرش، موکت یا مبلمان مورد نظر، کافی است نازل مربوطه را روی سطح حرکت دهید و عمل پاشش آب و ماده شوینده و خشک کنی را با دکمه های مربوطه کنترل نمایید.

برای هر دو گروه از دستگاه های مذکور لوازم جانبی گوناگونی طراحی شده است تا شستشو در سطوح مورد نظر را تسهیل و تسریع نمایند.

Puzzi 10/2 Adv Puzzi 10/1

دستگاه های فرش و میل شوی کلاس Puzzi



دستگاه های فرش و میل شوی کلاس Puzzi 10 با استفاده از سیستم پاشش مواد شوینده و مکش پر قدرت، شستشوی بسیار با کیفیتی برای فرش، موکت و مبلمان ارائه می دهند. طراحی این مدل ها به گونه ای است که قدرت مانور بالایی دارند و می توانند زیر میز و مبلمان را نیز تمیز کنند. قابلیت اتصال نازل های حرفه ای و متنوع از دیگر ویژگی های این سری می باشد. این سری برای کار روزانه و صنعتی طراحی شده است.

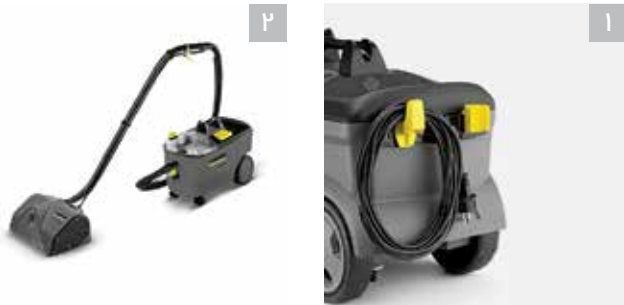

۱ طراحی ویژه بدنه

- قابلیت قرارگیری سیم برق بر روی بدنه
- قابلیت تعویض آسان و سریع نازل ها

۲ قابلیت اتصال برس چرخان

- مدل Puzzi 10/2 قابلیت اتصال نازل PW 30/1 را دارد. این نازل برس رولی چرخان دارد که سرعت نظافت فرش و موکت را تا حد زیادی افزایش می دهد.

Puzzi 10/1	Puzzi 10/2 Adv	مشخصات فنی:
۲۲۰	۲۲۰	پهنای مکش mbar
۲۰ - ۲۵	۳۰ - ۴۵	کارایی m ² / h
۱	۲	فشار پاشش مواد شوینده bar
۱	۲	دبی خروجی مواد شوینده l / Min
۵۴	۵۴	جریان هوا l / s
۱۰	۱۰	حجم مخزن آب تمیز l
۹	۹	حجم مخزن آب کثیف l
۱۲۵۰	۱۲۵۰	توان موتور مکنده W
۴۰	۸۰	توان پمپ پاشنده W
۲۲۰ / ۵۰	۲۲۰ / ۵۰	ولتاژ V / Hz
۱۰۰۷	۱۱۰۵	وزن Kg
۷۰۵ X ۳۲۰ X ۴۳۵	۷۰۵ X ۳۲۰ X ۴۳۵	ابعاد دستگاه (L x W x H) mm
۱۰۱۰۰ - ۱۳۰۰۰	۱۰۱۹۳ - ۱۲۰۰۰	کد سفارش

- دسته کمکی اضافه برای سهولت کارکرد
- دارای مخزن مخصوص برای نصب قرص های شوینده (Puzzi 10/2)
- خروجی مخصوص اتصال برس چرخان مدل PW30 (Puzzi 10/2)

- سیستم کف زدایی داخل مخزن آب کثیف
- موتور وکیوم قدرتمند و کم صدا
- قابلیت جدا شدن مخزن آب کثیف

BRC 30/15 C

دستگاه فرش و موکت شوی کلاس BRC



دستگاه فرش و موکت شوی مدل BRC 30/15 یکی از دستگاه های محبوب شرکت KARCHER می باشد که به وسیله برس غلطکی خود شستشوی عمیق و کاملی را ایجاد می کند. این مدل دارای مکنده ی صنعتی بسیار قوی می باشد که آلودگی ها را از عمق تار و پود فرش و موکت بیرون می کشد و رطوبت را تا حد زیادی جمع کرده و فرش و موکت را خشک می کند.



۱ شستشوی و خشک کردن کامل و یکدست

- پرزهای بلند برس دستگاه نظافت عمیقی را بر روی فرش و موکت انجام می دهد.
- انعطاف پذیری برس و تنظیم اتوماتیک فشار برس، نظافت و تمیزی یکدست و یکپارچه ای را در سطح فرش و موکت ایجاد می کند.

۲ ابعاد مناسب

- ابعاد مناسب این مدل قدرت مانور بالایی به این دستگاه داده است.
- دسته تا شوی این مدل جابجایی و نگهداری از دستگاه را آسان کرده است.

BRC 30/15 C

مشخصات فنی:

۳۰۰	mbar	قدرت مکش
۱۵۰	m ² / h	کارایی
۳۰.۵	bar	فشار پاشش مواد شوینده
۱	l / Min	دبی پاشش مواد شوینده
۲۷۰	mm	عرض برس
۳۱۵	mm	عرض خشک کن
۱۵ / ۱۷	l	مخزن آب تمیز/آب کثیف
۱۱۳۰	W	توان موتور مکنده
۸۰	W	توان موتور برس
۲۲۰ / ۵۰	V / Hz	نوع جریان برق ورودی
۳۶	Kg	وزن
۹۲۰ X ۳۶۰ X ۷۵۰	mm	ابعاد دستگاه (L x W x H)
۱۰۰۰۸ - ۰۵۷۰۰		کد سفارش

- قابلیت شستشو، آب کشی و خشک کردن تا ۹۵ درصد و کارکرد بسیار آسان و راحت از ویژگی های بارز این دستگاه است.

BRC 40/22

فرش شوی صنعتی فرمان پذیر



دستگاه فرش شوی مدل BRC 40/22 برنده جایزه بهترین طراحی و نوآوری صنعتی در سال ۲۰۱۶ در نمایشگاه ISSA INTER CLEAN در آمستردام هلند شد.

این فرش شوی تنها فرش شوی صنعتی در دنیا می باشد که در حین حرکت قابلیت چرخش فرمان و تغییر زاویه برس تا ۲۰۰ درجه را دارد. در هنگام شستشو با این دستگاه نیازی به حرکت به عقب نیست و در حین حرکت به جلو با سرعت بسیار مناسبی عمل شستشو و خشک شدن به صورت همزمان انجام می گیرد.

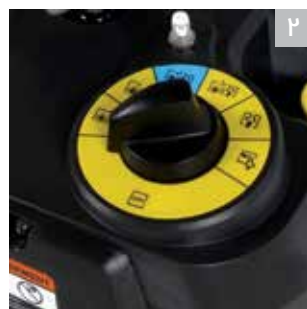
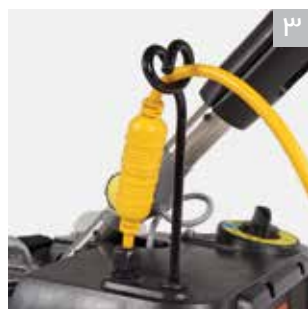

۱ چرخش برس در زوایای مختلف

چرخش برس در زوایای مختلف باعث شده است این دستگاه قابلیت مانور بسیار بالایی داشته باشد و حتی زوایای ۹۰ درجه را نیز بتواند شستشو و خشک نماید.

۳ محل قرارگیری کابل برق

در هنگام کار کردن دستگاه های کابلی در راستای مهار کردن کابل برای جلوگیری از مزاحمت آن نیاز به مکان مناسبی برای قرارگیری کابل می باشد که این دستگاه به صورت بسیار مناسبی این مشکل را حل نموده است.

۲ حالت شستشوی اقتصادی

با فعال کردن حالت اکو ECO این دستگاه در بهینه ترین حالت مصرف انرژی و مصرف آب قرار می گیرد و با کمترین صدای ممکن عمل شستن و خشک نمودن فرش و موکت را انجام می دهد.

۴ نصب ، نگهداری و نظافت آسان برس

برای شستشوی برس و جا زدن آن به هیچ ابزاری نیاز نیست فقط کافی است که اهرم برس را به سمت داخل فشار داده و برس را برای شستشو از دستگاه جدا نمایید.



جدول مشخصات فنی و تجهیزات

BRC 40/22

- فرمان پذیری و تغییر زاویه برس
- تنظیم فشار برس روی زمین
- حرکت رو به جلو در حین شستشو

مشخصات فنی:

۳۲۰	mbar	قدرت مکش
۹۰۰	m ² / h	کارایی
۷	bar	فشار پاشش مواد شوینده
۲	l / Min	دبی پاشش مواد شوینده
۴۰۰	mm	عرض برس
۴۸۰	mm	عرض خشک کن
۲۲/۱۹	l	مخزن آب تمیز/آب کثیف
۱۱۱۹	W	توان موتور مکنده
۴۰۰	W	توان موتور برس
۲۲۰	V / Hz	نوع جریان برق ورودی
۴۵.۵	Kg	وزن
۸۸۹ X ۴۷۰ X ۱۱۱۸	mm	ابعاد دستگاه (L x W x H)
۱.۰۰۸ - ۰۶۲.۰		کد سفارش



بخارشوی صنعتی

دستگاه بخارشوی مکنده دار KARCHER با قابلیت مکنندگی قادر به شستشو و خشک کردن هم زمان سطوح مختلف می باشد. نازل های بسیار حرفه ای این دستگاه قابلیت شستشوی سطوحی نظیر دیوار، شیشه، میز، فرش و ... را به این دستگاه داده است. این دستگاه با وجود قابلیت پاشش بخار با فشار بالا قادر است در مکان هایی که نباید از مواد شوینده استفاده کرد نیز بسیار کارآمد عمل نماید.



صفحه

فهرست مدل های بخارشوی صنعتی

۸۸

SGV 8/5

۸۸

SGV 6/5



اگر به دنبال نظافت سخت ترین آلودگی ها از روی انواع مختلف سطوح از جمله سطوح سخت، سطوح ساخته شده از استیل، سطوح شیشه ای و یا امور نظافتی مربوط به آشپزخانه و یا سیستم های صنعتی هستید، بخارشوی های صنعتی سری SGV کارچر پاسخگوی تمام نیازهای شما خواهد بود. زمانی که از حالت کارایی بهینه استفاده می کنید دستگاه کارایی بهینه و مطلوب و در عین حال بیشترین مصرفه جویی در انرژی را خواهد داشت. این دستگاه در بسیاری از موارد بهترین نتیجه را در انجام امور نظافتی حتی بدون استفاده از مواد شوینده می تواند ارائه دهد. سیستم مبتکرانه تمیز شدن خودکار خود دستگاه، به شکل مناسبی آلودگی های درون دستگاه را پاک کرده و زمان سرویس دهی دستگاه را افزایش می دهد.

SGV 8/5 SGV 6/5



بخارشوی صنعتی مکنده دار کلاس SGV

بخارشوی های صنعتی کلاس SGV شرکت KARCHER دارای موتور مکنده صنعتی آب و خاک همراه با قابلیت پاشش بخار، مواد شوینده و آب داغ می باشند که امکان شستشو و خشک کردن سطوح مختلف را به این دستگاه ها داده است. نازل های بسیار حرفه ای این بخارشوی ها کار کردن با این دستگاه ها را بسیار آسان ساخته است و کیفیت بالایی از نظافت را ارائه می دهند. این دستگاه ها قابلیت شستشوی سطح کف (سنگ، سرامیک، لمینت، کفپوش و ...)، دیوار، شیشه، سطوح فلزی و چوبی، فرش، موکت، مبلمان و ... را دارد.



۴



۳

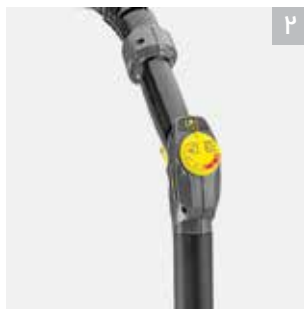

۲



۱

۳ طراحی کاملا حرفه ای

- دارای سیستم خودنظافتی برای تمیز کردن اتوماتیک لوله خرطومی و پمپها، با استفاده از این حالت دستگاه به حالت اولیه کارخانه بر می گردد.
- دارای سیستم جلوگیری از پخش گازهای ناشی از مواد شوینده
- دارای سیستم Eco Efficiency که مصرف انرژی و مدای کارکرد دستگاه را بسیار کاهش می دهد.

۱ کاربری بسیار آسان

- قابلیت کنترل تمام برنامهها و امکانات با یک دکمه که یادگیری را برای کاربر آسان می کند و سرعت عمل را بالا می برد.
- آیکونهای نمایشی که عملکرد دستگاه را به روشنی برای کاربر تشریح می کند.

۴ طراحی محفظه نگهداری تجهیزات و نازلها روی بدنه دستگاه

- طراحی بدنه دستگاه به گونه ای می باشد که جایگاهی برای قرارگیری تمام نازلها و تجهیزات در درون بدنه تعبیه شده است.

۲ دسته ی دارای ماشه و دکمه های کنترل

- کنترل کامل تمام عملکردها (بخار، مواد شوینده و مکش) از روی دسته کارکرد مطلوب و آسانی را برای اپراتور به ارمغان می آورد.



جدول مشخصات فنی و تجهیزات

SGV 8/5

SGV 6/5

- دارای کلید Esay Operation
- سیستم خود تمیز کننده خرطومی و نازلها
- پاشش مواد شوینده و حالت کارکرد بهینه (eco)
- نظافت آسان با استفاده از نازل‌های مختلف
- سیستم پاشش بخار به همراه آب گرم
- دارای کلید Esay Operation

مشخصات فنی:

طول کابل	m	۷.۵	۷.۵
فشار بخار	bar	۸	۶
توان دستگاه	W	۳۰۰۰	۳۰۰۰
ولتاژ	V	۲۲۰	۲۲۰
حجم مخزن رزرو آب	l	۵	۵
وزن دستگاه بدون لوازم	Kg	۴۰	۳۹
ابعاد دستگاه (L x W x H)	mm	۶۴۰ x ۴۹۵ x ۹۶۵	۶۴۰ x ۴۹۵ x ۹۶۵

تجهیزات همراه دستگاه:

■	■	ابعاد خرطومی با دسته
■	■	لوله های بخار
■	■	نازل کف
■	■	نازل دستی شیشه و دیوار
■	■	نازل گوشه ها ، فرچه مخصوص
۱.۰۰۹۲ - ۰۱۰۰۰	۱.۰۰۹۲ - ۰۰۰۰۰	کد سفارش



■ بخار خروجی این دستگاه دائم کار و بدون توقف می باشد و بویلر دستگاه به وسیله یک مخزن رزرو دائمی پر می گردد.

سایر محصولات KARCHER

شرکت KARCHER گستره ی وسیعی از محصولات نظافت صنعتی و حرفه ای را تولید می کند. در ادامه چند دسته از محصولات تخصصی این شرکت معرفی می گردد. دستگاه DRY ICE BLAST که به وسیله یخ خشک و با کاهش شدید دمای سطوح آلودگی را پاک می کند. این دستگاه در مواردی که استفاده از آب می تواند آسیب زا باشد نظیر صنایع الکترونیک کاربرد دارد. یکی دیگر از دستگاه های شرکت KARCHER پله برقی شوی می باشد. این دستگاه با تکنولوژی پیشرفته جز معدود دستگاه هایی است که قادر به شستشوی مرطوب انواع پله برقی می باشد. دستگاه کارواش دروازه ای اتوماتیک نیز از دیگر تولیدات این شرکت است که با تکنولوژی رباتیک هوشمند خود قادر به شستشو و خشک کردن کامل هر نوع اتومبیلی می باشد.



صفحه

فهرست مدل های سایر محصولات

۹۲

IB 7/40 Classic

۹۳

BR 47/35 ESC

۹۴

CB 3



دامنه محصولات کارچر بسیار گسترده بوده و بسیاری از محصولات آن در این کاتالوگ معرفی نشده است. دستگاه های تصفیه آب، ترولی ها و سیستم های نظافتی دستی، مواد شوینده خاص، دستگاه های قطعه شوی، لباس های کار نظافت صنعتی، کارواش های اتوماتیک دروازه ای اتوبوس و کامیون، دستگاه های آب شیرین کن و ... از جمله دستگاه هایی است که در این کاتالوگ ارائه نگردیده است. اما در ادامه برخی از دستگاه های خاص نظافت صنعتی کارچر که توسط شرکت کارن تجارت ارائه می گردند از جمله دستگاه شستشو فشار قوی یخ خشک، دستگاه شستشوی پله برقی و دستگاه کارواش اتوماتیک خودروهای سواری معرفی می شوند.

مزایای کارواش اتوماتیک دروازه ای کارچر

- کارواش اتوماتیک دروازه ای کارچر سیستمی کامل برای شستشوی و خشک کنی تمام قسمت های اتومبیل می باشد که دارای برتری های فراوانی نسبت به برندهای دیگر می باشد که در ادامه به برخی اشاره می نماییم:
- امکان تنظیم برنامه های مختلف شستشوی سریع و استاندارد
- امکان در نظر گرفتن سیستم خشک کن برای کناره ها و سقف
- امکان شستشوی قسمت زیرین اتومبیل
- سیستم شستشوی رینگ اتومبیل
- سیستم تشخیص ابعاد اتومبیل

مزایای شستشو فشار قوی یخ خشک کارچر

- شستشوی بدون نیاز به باز کردن قسمت های مختلف دستگاه یا قطعه مورد نظر
- سرعت بسیار بالا در شستشو و کاهش زمان خارج از سرویس بودن دستگاه یا ماشین مورد نظر
- دوستدار محیط زیست به دلیل عدم استفاده از ماده شیمیایی
- بدون هیچ گونه پسماند یا آلودگی
- بدون هیچ گونه آسیب رسانی به سطح و یا قطعه مورد نظر

مزایای دستگاه پله برقی شوی کارچر

دستگاهی کاملاً حرفه ای برای شستشوی پله برقی. سرعت و کیفیت بالای نظافت، برس های متناسب با برندهای مختلف تولید کننده پله برقی، عدم آسیب رسانی به تجهیزات برقی و موتور، خشک کنندگی همزمان با شستشو و ... برخی از مزایای این دستگاه می باشند.

IB 7/40 Classic

دستگاه شستشوی فشار قوی یخ خشک ICE BLAST کلاس کامپکت

سیستم پاشش فشار قوی یخ خشک با کم کردن دمای سطوح تا منفی ۸۰ درجه سانتی گراد بدون اینکه به سطح آسیبی برساند و یا سطح را مرطوب نماید تمامی کثیفی‌های چسبیده از نوع چربی و جرم‌ها را کاملا تمیز می‌کند. این تکنولوژی برای نظافت در صنایع مخابرات، چاپ، الکترونیک و به طور کلی نظافت در هر شرایطی که سطح نسبت به رطوبت آسیب پذیر باشد بسیار کارگشا می‌باشد.



۱ کنترل پنل بسیار ساده و قابل فهم

■ اعداد روی صفحه نمایش دستگاه بزرگ و خوانا می‌باشند و کنترل پنل دستگاه بسیار ساده و قابل فهم می‌باشد.

۲ تخلیه یخ خشک باقی مانده در مخزن به صورت اتوماتیک

■ یخ خشک اضافه که در اتمام کار در مخزن دستگاه باقی مانده است به وسیله فشردن یک دکمه از دستگاه خارج می‌شود و از یخ زدن قطعات داخلی دستگاه جلوگیری به عمل می‌آید.

IB 7/40 Classic

مشخصات فنی:

۲۲۰ / ۵۰	V / Hz	نوع جریان برق ورودی
۰.۶	kW	توان کاری
استیل		جنس بدنه
۲ - ۱۰ / ۰.۲ - ۱	bar / Mpa	فشار هوا
۰.۵ - ۳.۵	m ³ / min	جریان هوا
۹۹	db	سطح صدای کارکرد
۱۵	Kg	ظرفیت مخزن یخ خشک
۳	mm	قطر دانه های یخ خشک
۱۵ - ۵۰	Kg / h	مصرف یخ خشک
۷	m	طول کابل
۶۹	Kg	وزن
۷۶۸ X ۵۱۰ X ۱۱۰۰	mm	ابعاد دستگاه (L x W x H)
۱.۵۷۴ - ۰۰۱.۰		کد سفارش

■ کنترل به وسیله تفنگی
 ■ جدا کننده آب و روغن

BR 47/35 ESC

دستگاه پله برقی شوی صنعتی



دستگاه پله برقی شوی صنعتی در هنگام کارکرد پله ها روی پایین ترین و یا بالاترین پله قرار می گیرد و با عبور پله ها از زیر برس دستگاه، تمامی پله ها شستشو و خشک می گردند. برس های پرز دار این دستگاه تمام شیارهای پله برقی را پوشش داده و شستشوی عمیقی را حاصل می کند و متناسب با برند پله برقی برس های مخصوص آن ارائه می گردد.

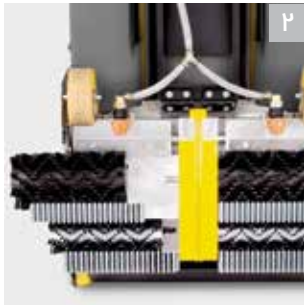

۱ شستشوی همراه با خشک کن ۱۰۰ درصد

این دستگاه از محدود دستگاه های مخصوص پله برقی می باشد که علی رغم استفاده از آب هنگام شستشو، آسیبی به موتورهای پله برقی نمی رساند و این ویژگی را مرهون موتور های بسیار قوی خود برای مکش و سیستم تیغه لاستیکی مکش خاص کارچر می باشد.

۲ برس های مخصوص شیار پله برقی

فرچه ها و یا برس های مخصوص این دستگاه طوری عمل می نمایند که به راحتی وارد شیارهای پله برقی می گردند و مکانیزم عملکرد آنها طوری است که زباله های درشت چسبیده شده به سطح پله برقی را به راحتی از سطح آن جدا می کنند.

BR 47/35 ESC

مشخصات فنی:

۴۷۰	عرض کاری برس	mm
۴۷۰	عرض خشک کنی	mm
۳۵ / ۳۵	حجم مخزن تمیز / کثیف	l
۸۷۰ - ۱۰۹۰	دور برس	rpm
۱۱۰۰	توان موتور برس	W
۸۰۰	توان موتور مکش	W
۷۵	حداکثر سطح صدا	db
۲۲۰	ولتاژ	V
۹۰	وزن	Kg
۱۲۰۰ X ۶۷۰ X ۱۱۰۰	ابعاد دستگاه (L x W x H)	mm
۱۰۳۱۰ - ۱۰۹۰۰	کد سفارش	

- نظافت و شستشوی پله برقی در هنگام روشن بودن پله ها
- همراه با برس استاندارد و برس مخصوص کندن زباله های چسبیده روی پله ها
- موتور مکش قدرتمند برای مکش آب کثیف

CB 3

کارواش اتوماتیک کلاس 3 CB



کارواش های کلاس 3 CB دارای سرعت کاری بسیار بالا، انعطاف پذیری بالا (برنامه های مختلف کاری) و مصرف بسیار کم آب، مواد شوینده و انرژی می باشند. این سری کاملاً اتوماتیک می باشد و با سنسورهای متعدد و برنامه هوشمند، اتومبیل را به طور کامل شستشو و خشک می کند.



۳ قرارگیری پمپ در درون سیستم

پمپ قدرتمند این مدل دارای ۷۰ بار فشار و دبی ۱۳۰۰ لیتر در ساعت می باشد که در درون سیستم و تجهیزات قرار گرفته است و نیاز به اتاق جداگانه برای قرارگیری پمپ فشار قوی نیست.

۱ کنترل کامل

سری CB3 دارای کنترل و قابلیت برنامه ریزی کامل می باشد و حتی امکان اتصال به KARCHER FLEET را نیز دارد.

۴ برنامه شستشوی سریع و خشک کن ۱۰۰ درصد

این مدلها قابلیت شستشوی سریع برای ماشینهایی با گرد و خاک کم را دارند. همچنین سیستم خشک کن ۱۰۰ درصدی این دستگاه برای سقف و کنار اتومبیل عملکرد بسیار مطلوبی دارد.

۲ شستشوی کامل رینگ و کاهش مصرف آب

این سری از کارواشهای اتوماتیک KARCHER دارای سیستم شستشوی اتوماتیک رینگ و قالبای خودرو می باشند و با استفاده از سیستم کاهش مصرف آب توانسته اند ۱۵ درصد مصرف آب را نسبت به سایر مدلها کاهش دهند.



جدول مشخصات فنی و تجهیزات

CB 3 28/3

CB 3 25/3

CB 3 23/3

- پاشش پرفشار همه جانبه آب
- سیستم کارآمد شستشوی چرخ‌ها
- سیستم پاشش کف غلیظ

- پرزهای انعطاف پذیر برس‌ها
- کارایی بالای تشخیصی سنسورها
- سیستم خشک کن قدرتمند

ویژگی‌های مشترک در سه مدل :

مشخصات فنی:

۲۸۰۰	۲۵۰۰	۲۳۰۰	mm	ارتفاع شستشو
۳۷۱۵	۳۴۱۵	۳۲۱۵	mm	ارتفاع دستگاه
۴ - ۶	۴ - ۶	۴ - ۶	bar	فشار آب ورودی
۵۰	۵۰	۵۰	l / min	دبی آب ورودی
۸	۸	۸	kW	توان بدون خشک کن کناره
۱۶	۱۶	۱۶	W	توان دستگاه با خشک کن کناره
۳ / ۴۰۰ / ۵۰	۳ / ۴۰۰ / ۵۰	۳ / ۴۰۰ / ۵۰	Ph / V / Hz	نوع برق مصرفی



■ شستشوی تمامی قسمت‌های خودرو به وسیله ربات تشخیص موقعیت خودرو انجام می‌گیرد و مراحل روشویی، زیر شویی و قالباق شویی در حالت شستشوی نرمال فقط در ۶ دقیقه انجام می‌گیرد.



بزرگان دنیا کارچر را انتخاب کرده اند ...

کارچر بزرگترین، معتبرترین و ارزشمندترین برند محصولات نظافت صنعتی و خانگی در سراسر جهان است و دقیقاً به همین دلیل است که توانسته است اعتماد بزرگان دنیا را به خود جلب نماید، در ادامه به برخی از مشتریان بین‌المللی کارچر که از انواع محصولات این شرکت استفاده می‌نمایند اشاره می‌کنیم:





جوایز و افتخارات بین المللی

بی شک هر شرکتی بخشی از اعتبار بین المللی خود را مرهون جوایز و افتخارات بین المللی خود است. کارچر با ابداعات و نوآوری های همیشگی خود در زمینه طراحی و تکنولوژی ساخت محصولات، بارها مفتخر به اخذ جوایز بین المللی از موسسات معتبر جهانی شده است. در ادامه به برخی از این جوایز که توسط شرکت کارچر آلمان در سال های مختلف کسب شده است اشاره می کنیم :





همراه قابل اطمینان؛ لازمه موفقیت ...

اعتماد به نفس، آموزش مناسب و اهداف مشخص پیش نیازهای دستیابی به موفقیت و عملی ساختن اهداف می باشند. در دنیای مدرن و پیچیده امروز، دستیابی به اهداف و موفقیت به تنهایی آسان نیست. داشتن شریک و همراه خوب بیش از همیشه برای دستیابی به موفقیت ضروری به نظر می رسد. اعتماد به توانایی و تخصص دیگران، انتخاب تجهیزات مناسب و بکارگیری صحیح آنها از لازمه های این امر هستند. احساس اینکه کسی مراقب و حامی شماست، تاثیر چشمگیری در موفقیت خواهد داشت. شریک و همراهی انتخاب کنید که بتوانید به همراه او به قله های موفقیت و اهدافتان دست پیدا کنید.

در مسیر موفقیت همراهمان هستیم...



KÄRCHER

makes a difference

کارن تجارت 

نماینده رسمی شرکت KÄRCHER آلمان

آدرس : تهران ، خیابان فرمت شیرازی ، بعد از تقاطع خیابان دکتر قریب ، پلاک ۸۳ ، واحد B5

تلفن : ۰۲۱-۶۶۹۰۰۴۳۶

۰۲۱-۶۶۹۰۸۱۳۸

فکس : ۰۲۱-۶۶۹۴۹۰۴۹

وب سایت : www.karcherco.ir

ایمیل : info@karcherco.ir